

INSTALLATION INSTRUCTIONS

PART #MSP-DCCLCDS Flat Panel Static Mount

The Flat Panel Static Mount is a quick disconnect mounting solution for flat panel displays.

The static mount allows the user to mount the display in a fixed position on the wall. Once the brackets are attached to your display, simply install the mount securely on a wall, lock the display in place and attach your audio/video cables.

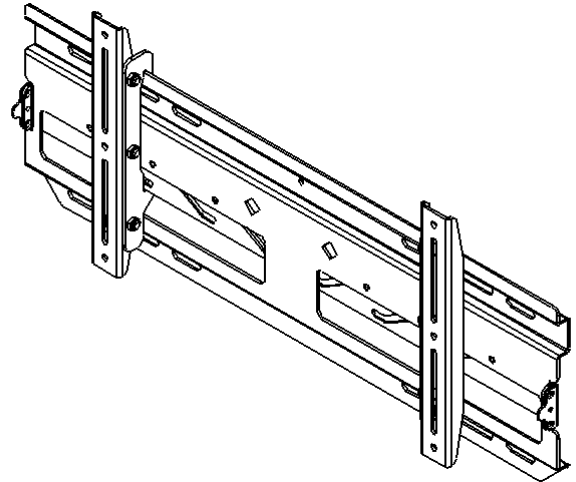

BEFORE YOU BEGIN

- **CAUTION:** To prevent damage to the mount, which could affect or void the Factory warranty, thoroughly study all instructions and illustrations before you begin to install the mount. Pay particular attention to the “Important Warnings and Cautions” on Page 2.
- If a defect is discovered after Dell’s initial 21 day Customer Satisfaction period, Chief Mfg. will, at its option, repair or replace the product at no charge provided it is returned during the warranty period. Please note contact information for Chief Mfg. listed below.



IMPORTANT WARNINGS AND CAUTIONS!

- WARNING:** A **WARNING** alerts you to the possibility of serious injury or death if you do not follow the instructions.
- CAUTION:** A **CAUTION** alerts you to the possibility of damage or destruction of equipment if you do not follow the corresponding instructions.
- WARNING:** **Improper installation can result in serious personal injury! Make sure that the structural members can support a redundant weight factor *five times* the total weight of the equipment. If the members cannot support this weight, reinforce the members before installing the mount.**
- WARNING:** **The weight of the display placed on the mount must not exceed 175 lbs. (79.38 kg kg), the maximum load capacity of the mount.**
- CAUTION:** Inspect the unit for shipping damage. See “WALL MOUNT PLATE PARTS” on page 3.

TOOLS REQUIRED FOR INSTALLATION

- Socket Set (1/2” Socket)
- Phillips screwdriver, No. 2

NOTE: Other tools may be required depending on the method of installation.

CONTENTS

| | |
|-----------------------------------------------------|---|
| IMPORTANT WARNINGS AND CAUTIONS! | 2 |
| TOOLS REQUIRED FOR INSTALLATION | 2 |
| WALL MOUNT PLATE PARTS | 3 |
| INSPECT THE UNIT BEFORE INSTALLING | 4 |
| INSTALL INTERFACE BRACKETS ON DISPLAY | 4 |
| INSTALL WALL PLATE..... | 5 |
| Lag Bolt Installation Instructions (Option A)..... | 5 |
| Concrete Installation Instructions (Option B) | 6 |
| Steel Stud Instructions (Option B)..... | 7 |
| INSTALL DISPLAY..... | 8 |
| DISPLAY REMOVAL INSTRUCTIONS..... | 9 |

WALL MOUNT PLATE PARTS

| ITEM | DESCRIPTION | QTY | ITEM | DESCRIPTION | QTY |
|------|----------------------------|-----|------|--------------------------------------|-----|
| 10 | PLATE, Wall Mount | 1 | 70 | SCREW, Self-Tapping | 2 |
| 20 | BRACKET, Interface (Right) | 1 | 80 | BOLT, Lag, 5/16" | 4 |
| 30 | BRACKET, Interface (Left) | 1 | 90 | WASHER, 5/16" | 4 |
| 40 | SCREW, Phillips, M6 x 12 | 4 | 100 | ANCHOR, Snap Toggle | 4 |
| 50 | WASHER, Flat, 1/4" | 6 | 110 | SCREW, Phillips Head, 1/4-20 x 1.75" | 4 |

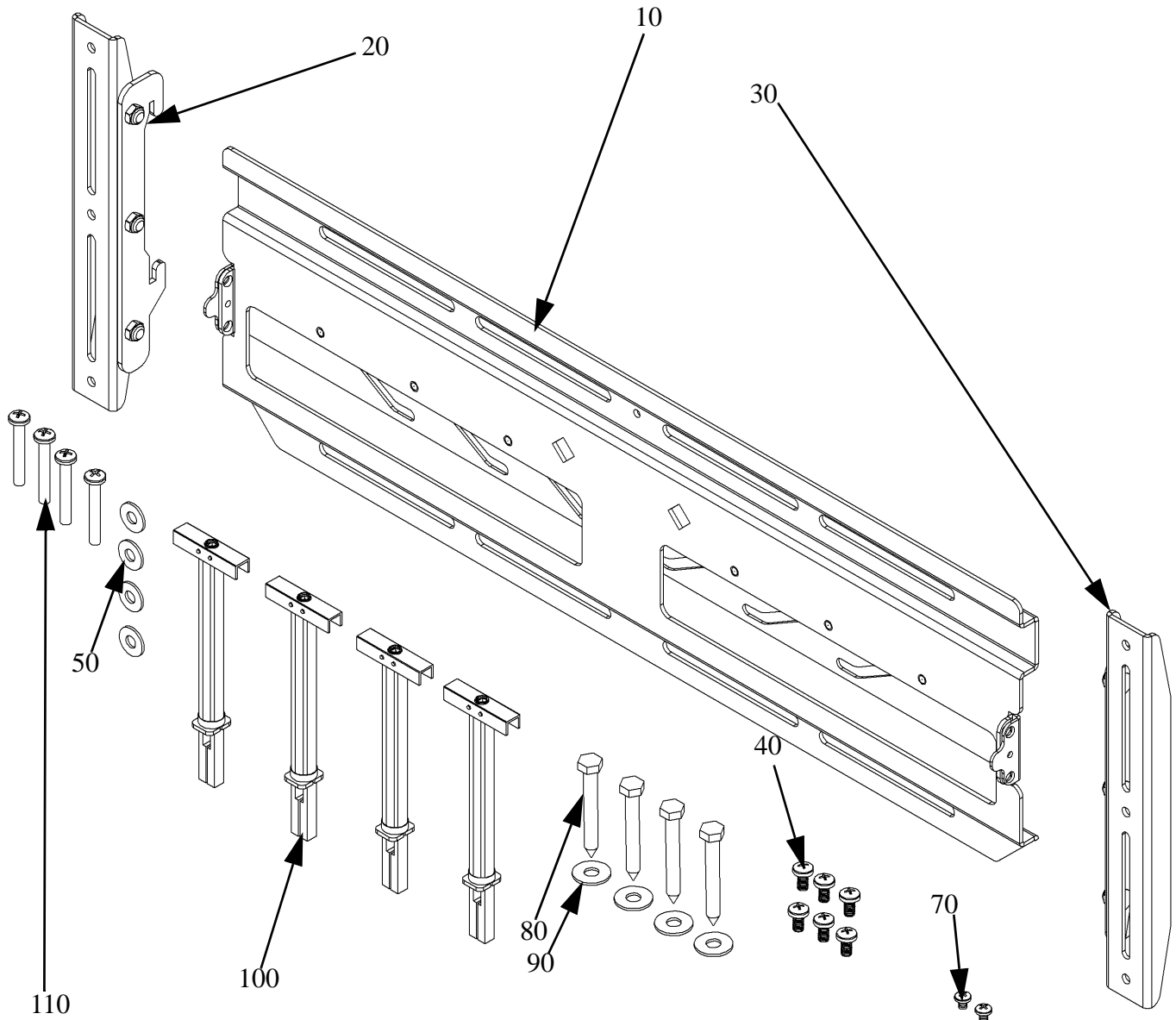

Figure 1. Wall Mount Plate Parts

INSPECT THE UNIT BEFORE INSTALLING

1. Carefully inspect the mount for shipping damage. If any damage is apparent, call your carrier claims agent and do not continue with the installation until the carrier has reviewed the damage.

NOTE: Read all instructions before starting installation.

2. Lay out components to ensure you have all the required parts before proceeding (see “WALL MOUNT PLATE PARTS” on page 3).

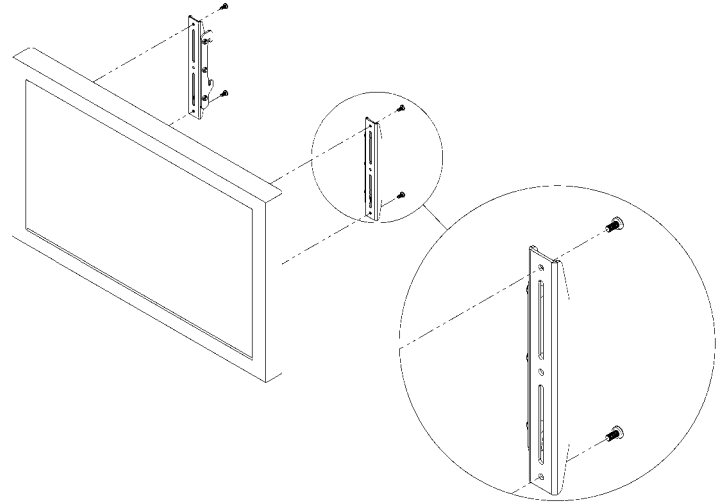

INSTALL INTERFACE BRACKETS ON DISPLAY

Install the interface brackets as follows:

1. Place the interface brackets (20 and 30) on the back of the display, aligning the holes with the mounting inserts. See Figure 2.
2. Secure the left and right interface bracket assemblies (20 and 30) to the display using screws (40).

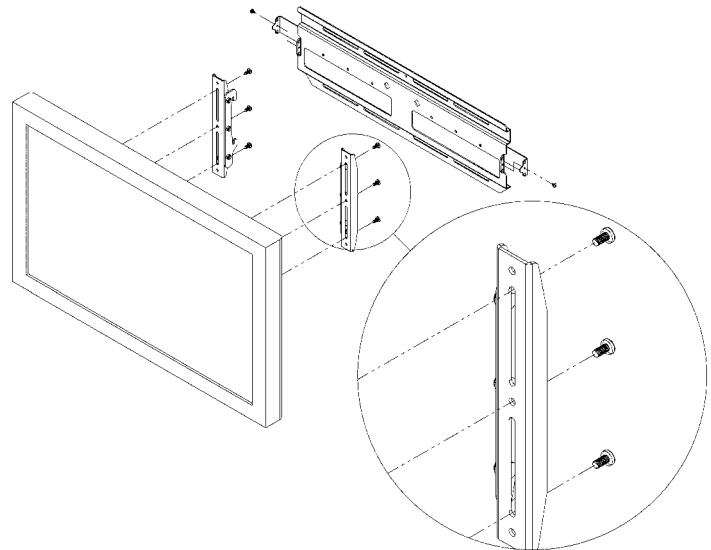

Figure 2. Place Brackets on Display

INSTALL WALL PLATE

Select one of the following options to install the wall plate:

- Lag Bolt Installation Instructions (Option A)
- Concrete Installation Instructions (Option B)
- Steel Stud Wall Installation Instructions (Option C)

Lag Bolt Installation Instructions (Option A)

Install the wall plate as follows:

WARNING: It is the responsibility of the installer to verify that the structure to which the mount is anchored will safely support five times the combined load of all attached components and equipment.

1. Determine a suitable mounting location and lift the wall plate (10) into place (refer to “WALL MOUNT PLATE PARTS” on page 3).
2. Using a small nail or screw (not provided) in the center hole, lightly support the wall plate at the mounting location.
3. Level the wall plate (10) and drill pilot holes for anchoring the wall plate. If drilling into wood studs, use a 15/64” drill bit.
4. Using four 5/16” lag bolts (80) and 5/16” washers (90), install the wall plate on the wall.
5. Slide the latches to the outside.

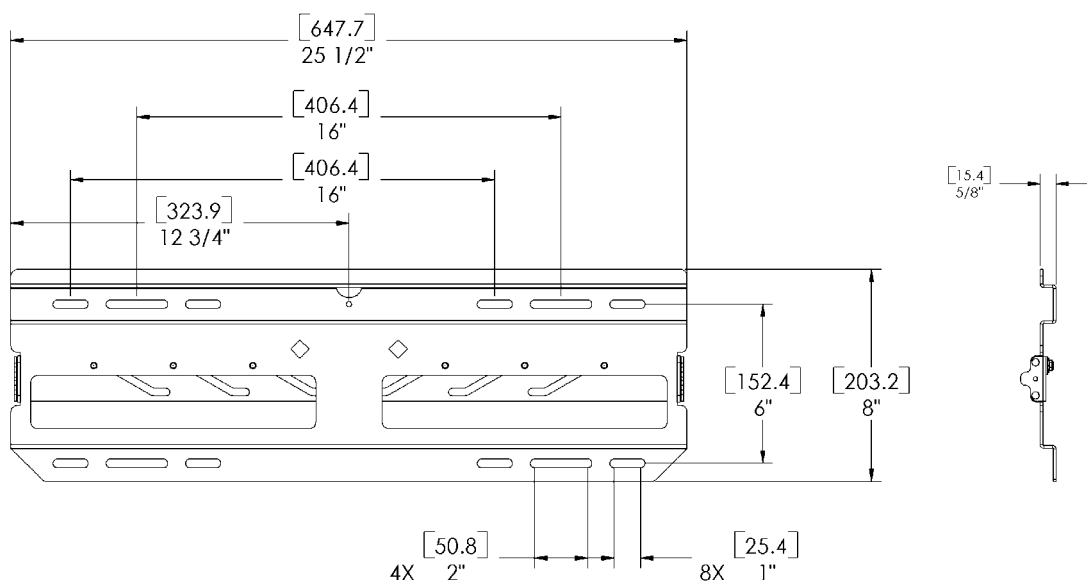

Figure 3. Lag Bolt Installation

Concrete Installation Instructions (Option B)

Install the wall plate as follows:

WARNING: It is the responsibility of the installer to verify that the structure to which the mount is anchored will safely support five times the combined load of all attached components and equipment.

1. Determine a suitable mounting location and lift the wall plate (10) into place (refer to “PARTS LIST” on page 3).
2. Draw a level plumb line to indicate the desired height of the mount.
3. Hold the wall plate against the concrete wall making sure the the mounting holes are level..
4. Drill four 5/16” holes into the concrete surface at the marked locations.
5. Install the four 5/16” alligator toggle anchors (120) in the holes.
6. Using four 5/16” lag bolts (80) and 5/16” washers (90), secure the wall plate to the wall.
7. Slide the latches to the outside.

Steel Stud Installation Instructions (Option C)

Install the wall plate as follows:

WARNING: It is the responsibility of the installer to verify that the structure to which the mount is anchored will safely support five times the combined load of all attached components and equipment.

1. Determine a suitable mounting location and lift the wall plate (10) into place (refer to "WALL MOUNT PLATE PARTS" on page 3).
2. Drill a 1/2" hole at the desired location, making sure wall is at least 1/2" thick. If the wall is made with metal studs, it is recommended to install the anchor through the dry-wall and the metal stud (see Figure 4).
3. With plastic anchor (100) inserted in hole, slide finger grip together to turn end inside hole perpendicular to wall (see Figure 5).
4. Slide plastic ring of anchor to the surface of the wall (see Figure 6).
5. Split finger grip ends apart to break of plastic ends flush with plastic ring of anchor (see Figure 7).
6. Using the outermost mounting holes of the mount as a template, repeat steps 1 through 5 for the remaining anchors.
7. Using the 1/4-20 Phillips head screws (110) and flat washers (50), secure the mount to the wall (see Figure 8).

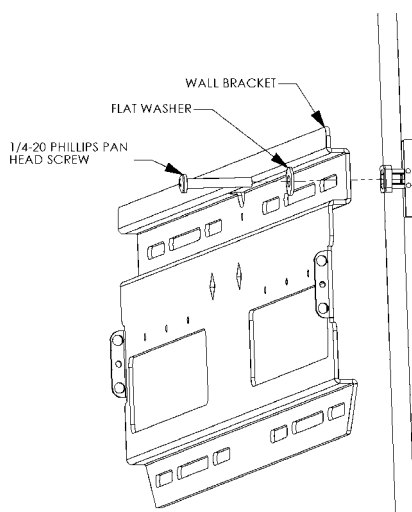
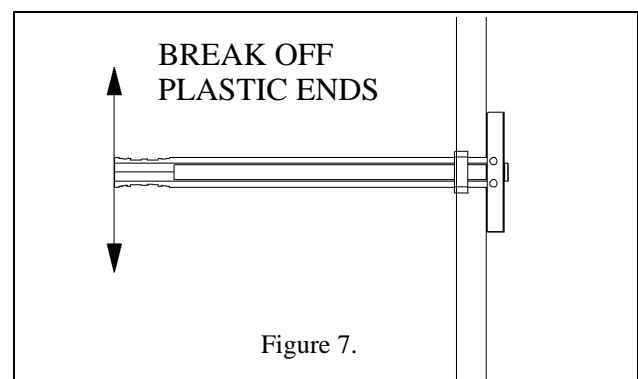
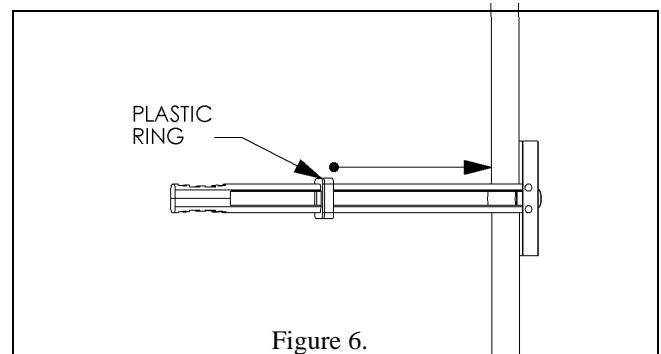
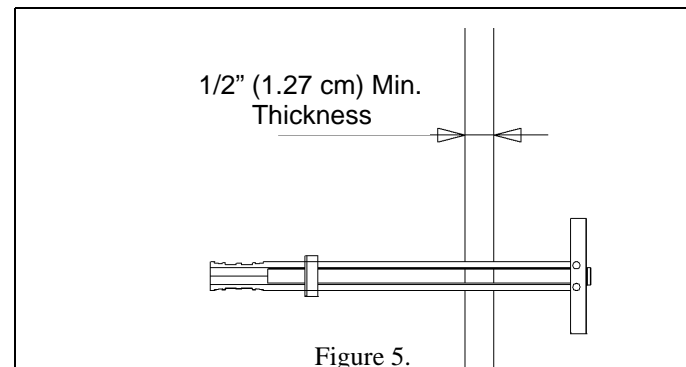
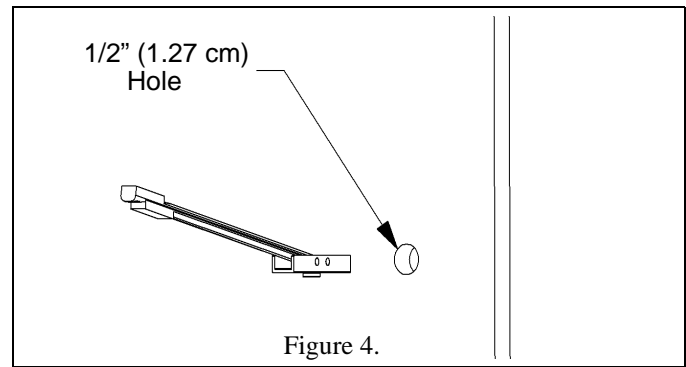

INSTALL DISPLAY

Install the display as follows:

1. Place the display on the wall plate (10) by hooking the hooks of the brackets (20 and 30) in the top of the wall plate.
2. Secure the display by sliding the latches, one on each side, inward (see Figure 9).
3. If desired, install self tapping screws (70) and/or padlocks (not provided) for additional security (see Figure 9).

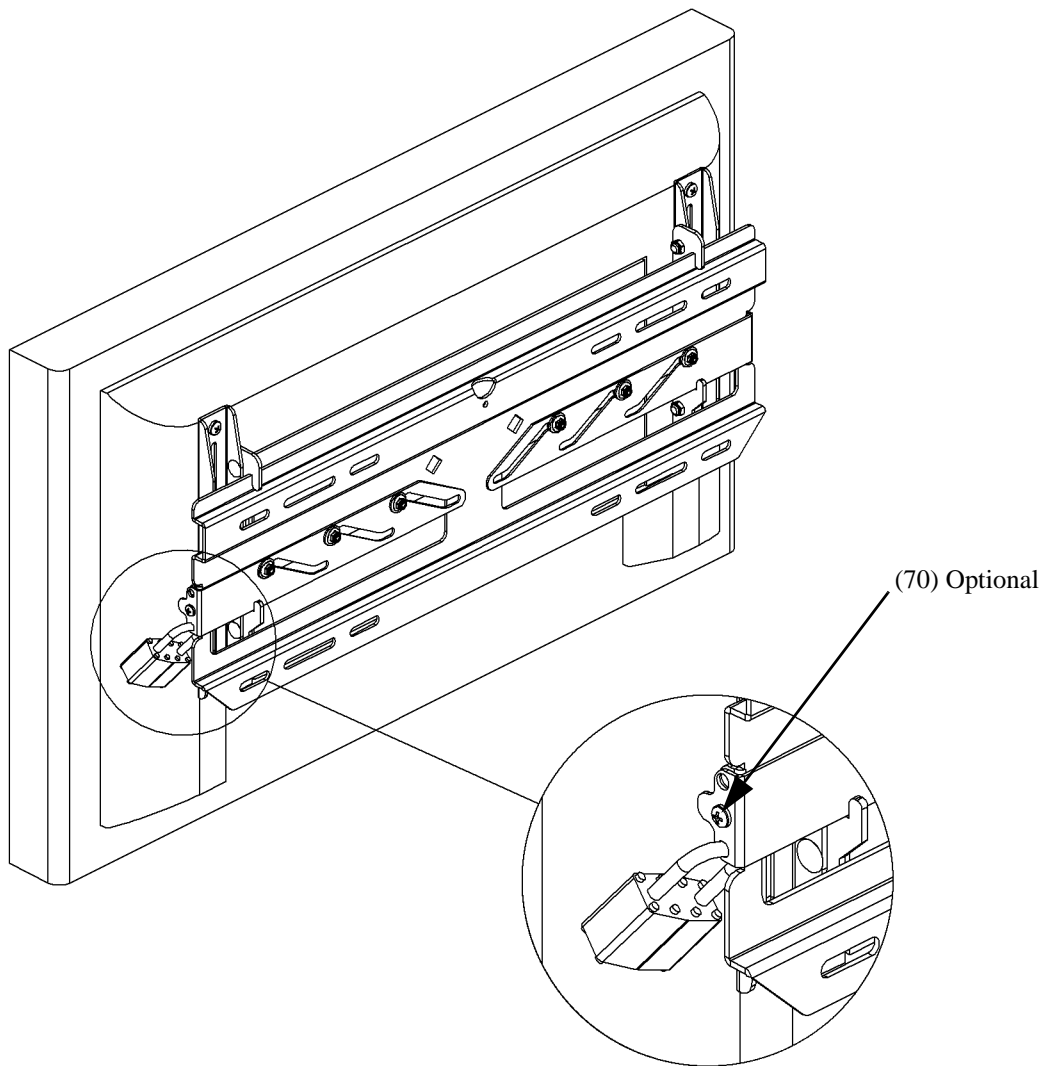

Figure 9. Secure Display

DISPLAY REMOVAL INSTRUCTIONS

To perform service on the display, remove the display from the wall plate as follows:

WARNING: Disconnect power and audio/video cables before removing the display from its wall mount.

1. If applicable, remove the self tapping screws (70) and/or padlocks from both sides of the wall plate. This hardware provides security (see Figure 10).
2. Slide the security latches out on both sides to disengage the display from the wall plate. See Figure 11.

WARNING: The plasma display is heavy and extremely fragile. Exercise caution when removing the display from the mount to avoid equipment damage or personal injury.

3. With an assistant, lift the display up and off the wall plate (see Figure 11) to remove the display from the wall.

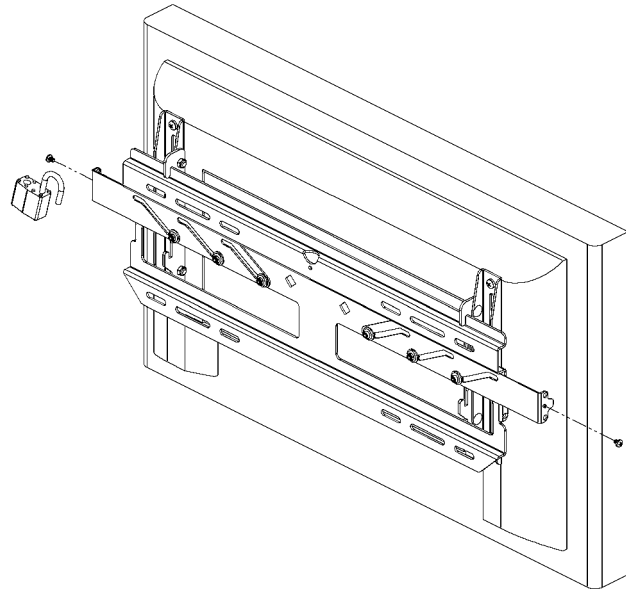

Figure 10. Remove Security Hardware

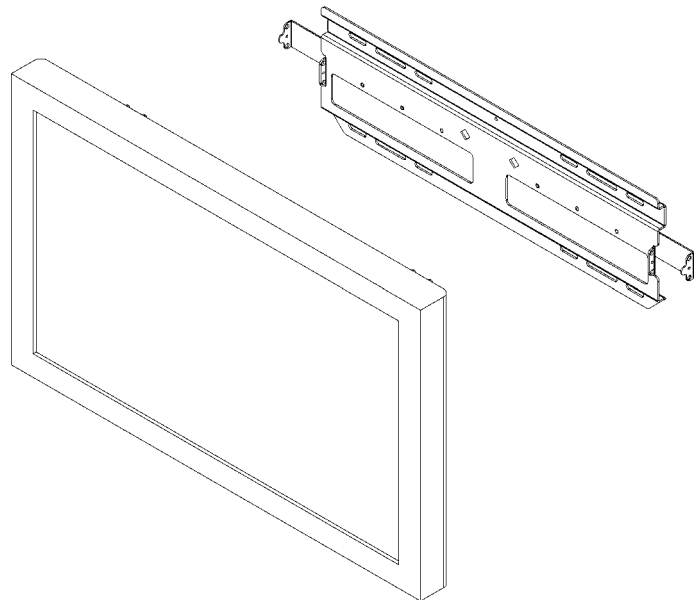

Figure 11. Remove Display

INSTRUCCIONES DE INSTALACIÓN

PIEZA #MSP-DCCLCDS Soporte estático para pantallas planas

El soporte estático para pantallas planas es una solución de montaje de desconexión rápida para pantallas planas.

El soporte estático permite que el usuario monte la pantalla en una posición fija en la pared. Una vez que los brazos estén sujetos a su pantalla, simplemente instale el soporte de manera segura en una pared, asegure la pantalla en su sitio y conecte sus cables de audio/video.

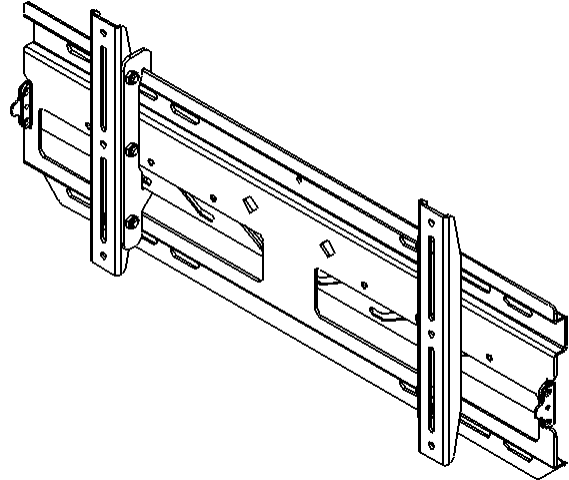

ANTES DE COMENZAR

- **PRECAUCIÓN:** Para evitar dañar el soporte, lo cual podría afectar o anular la garantía de fábrica, estudie minuciosamente todas las instrucciones e ilustraciones antes de iniciar la instalación del soporte. Preste particular atención a las “Advertencias y precauciones importantes” en la página 2.
- Si se descubre un defecto después del período inicial de 21 días de Satisfacción del Cliente de Dell, Chief Mfg. según su opción, reparará o reemplazará sin costo el producto a condición que sea devuelto durante el período de garantía. Por favor anote la información de contacto de Chief Mfg. indicada abajo.



¡ADVERTENCIAS Y PRECAUCIONES IMPORTANTES!

- ADVERTENCIA:** Una **ADVERTENCIA** le avisa a usted sobre la posibilidad de lesiones graves o la muerte si usted no sigue las instrucciones.
- PRECAUCIÓN:** Una **PRECAUCIÓN** le avisa a usted sobre la posibilidad de daño o destrucción del equipo si usted no sigue las instrucciones correspondientes.
- ADVERTENCIA:** ¡Una instalación inapropiada puede resultar en lesiones personales graves! Verifique que los miembros estructurales puedan soportar un factor de peso igual a cinco veces el peso total del equipo. Si los miembros no pueden soportar este peso, refuerce los miembros antes de instalar el soporte.
- ADVERTENCIA:** El peso de la pantalla colocada sobre el soporte no debe exceder 79.38 kg (175 lb.), la capacidad de carga máxima del soporte.
- PRECAUCIÓN:** Inspeccione la unidad en busca de daños ocasionados durante el transporte. Véase “PIEZAS DE LA PLACA SOPORTE DE PARED” en la página 3.

HERRAMIENTAS NECESARIAS PARA LA INSTALACIÓN

- Conjunto de cubos [cubo de 13 mm (1/2 pulg.)]
- Destornillador Phillips, no. 2

NOTA: Podrían requerirse otras herramientas dependiendo del método de instalación.

ÍNDICE

| | |
|--------------------------------------------------------------------------|---|
| ¡ADVERTENCIAS Y PRECAUCIONES IMPORTANTES! | 2 |
| HERRAMIENTAS NECESARIAS PARA LA INSTALACIÓN..... | 2 |
| PIEZAS DE LA PLACA SOPORTE DE PARED | 3 |
| INSPECCIONE LA UNIDAD ANTES DE INSTALARLA..... | 4 |
| INSTALE LOS BRAZOS INTERMEDIARIOS EN LA PANTALLA..... | 4 |
| INSTALE LA PLACA DE PARED | 5 |
| Instrucciones de instalación mediante pernos para madera (opción A)..... | 5 |
| Instrucciones de instalación sobre concreto (opción B)..... | 6 |
| Instrucciones de instalación en columna de acero (opción B) | 7 |
| INSTALE LA PANTALLA | 8 |
| INSTRUCCIONES DE REMOCIÓN DE LA PANTALLA | 9 |

PIEZAS DE LA PLACA SOPORTE DE PARED

| ÍTEM | DESCRIPCIÓN | CANT. | ÍTEM | DESCRIPCIÓN | CANT. |
|------|-------------------------------------|-------|------|-----------------------------------------------------------------------|-------|
| 10 | PLACA, soporte de pared | 1 | 70 | TORNILLO, auto-roscante | 2 |
| 20 | BRAZO, intermediario (derecho) | 1 | 80 | PERNO, para madera, 7.9 mm (5/16 pulg.) | 4 |
| 30 | BRAZO, intermediario (izquierdo) | 1 | 90 | ARANDELA, 7.9 mm (5/16 pulg.) | 4 |
| 40 | TORNILLO, Phillips, M6 x 12 | 4 | 100 | ANCLAJE, fijador de inserción a presión | 4 |
| 50 | ARANDELA, plana, 6.3 mm (1/4 pulg.) | 6 | 110 | TORNILLO, cabeza Phillips, 6.3 - 20 x 44.4 mm (1/4 - 20 x 1.75 pulg.) | 4 |



Figura 1. Piezas de la placa soporte de pared

INSPECCIONE LA UNIDAD ANTES DE INSTALARLA

1. Inspeccione cuidadosamente el soporte en busca de daño causado por el transporte. Si cualquier daño es visible, llame a su agente de reclamos ante empresas de transporte y no continúe con la instalación hasta que el transportador haya revisado el daño.

NOTA: Lea todas las instrucciones antes de iniciar la instalación.

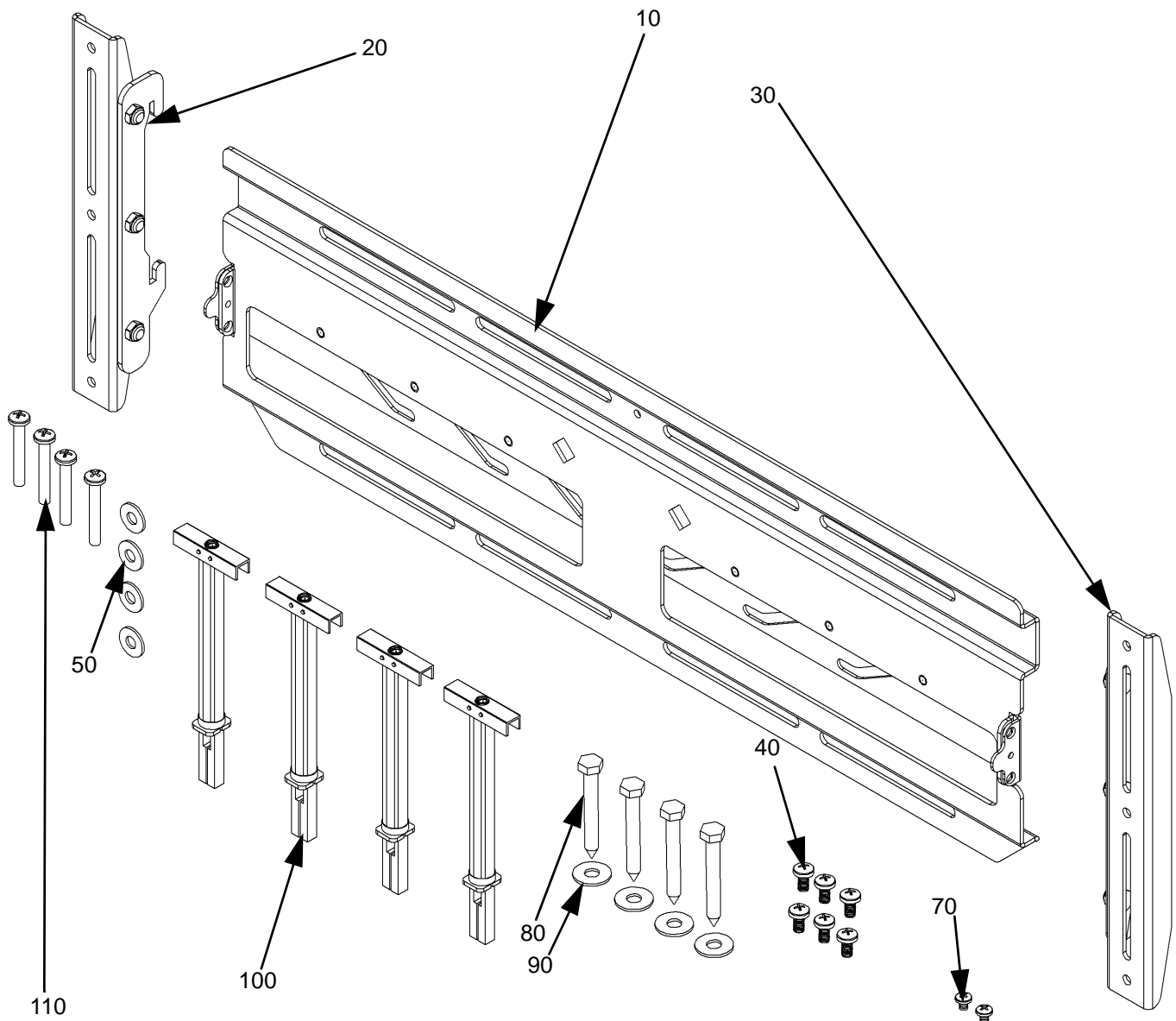
2. Antes de proceder, coloque aparte los componentes para garantizar que usted tiene todas las piezas requeridas (véase "PIEZAS DE LA PLACA SOPORTE DE PARED" en la página 3).

INSTALE LOS BRAZOS INTERMEDIARIOS EN LA PANTALLA

Instale los brazos intermedios de la siguiente manera:

1. Coloque los brazos intermedios (20 y 30) en la parte trasera de la pantalla, alineando los orificios con los insertos de montaje. Véanse las figura 2.
2. Asegure los brazos intermedios izquierdo y derecho (20 y 30) a la pantalla utilizando tornillos (40).



Figura 2. Coloque los brazos en la pantalla

INSTALE LA PLACA DE PARED

Seleccione una de las siguientes opciones para instalar la placa de pared:

- Instrucciones de instalación mediante pernos para madera (opción A)
- Instrucciones de instalación sobre concreto (opción B)
- Instrucciones de instalación en pared con columnas de acero (opción C)

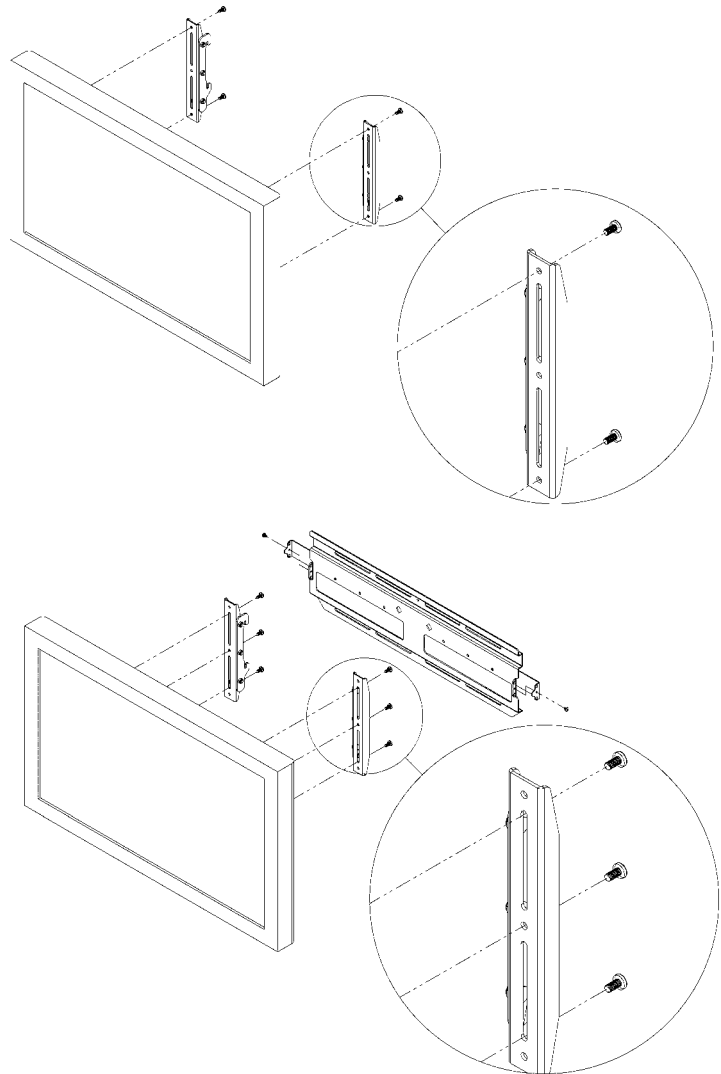
Instrucciones de instalación mediante pernos para madera (opción A)

Instale la placa de pared de la siguiente manera:

ADVERTENCIA: Es responsabilidad del instalador verificar que la estructura a la cual se ancla el soporte soportará de manera segura cinco veces la carga combinada de todos los componentes sujetos y el equipo.

1. Determine una ubicación de montaje apropiada y coloque la placa de pared (10) en su sitio (véase "PIEZAS DE LA PLACA SOPORTE DE PARED" en la página 3).
2. Utilizando un pequeño clavo o tornillo (no suministrado) en el orificio central, soporte levemente la placa de pared en la ubicación de montaje.
3. Nivele la placa de pared (10) y taladre orificios piloto para anclar la placa de pared. Si se taladra en columnas de madera, utilice una broca de 6 mm (15/64 pulg.).
4. Utilizando cuatro pernos para madera de 8 mm (5/16 pulg.) (80) y arandelas de 8 mm (5/16 pulg.) (90), instale la placa de pared en la pared.
5. Deslice los pestillos hacia la parte exterior.



Figura 3. Instalación mediante pernos para madera

Instrucciones de instalación sobre concreto (opción B)

Instale la placa de pared de la siguiente manera:

ADVERTENCIA: Es responsabilidad del instalador verificar que la estructura a la cual se ancla el soporte soportará de manera segura cinco veces la carga combinada de todos los componentes sujetados y el equipo.

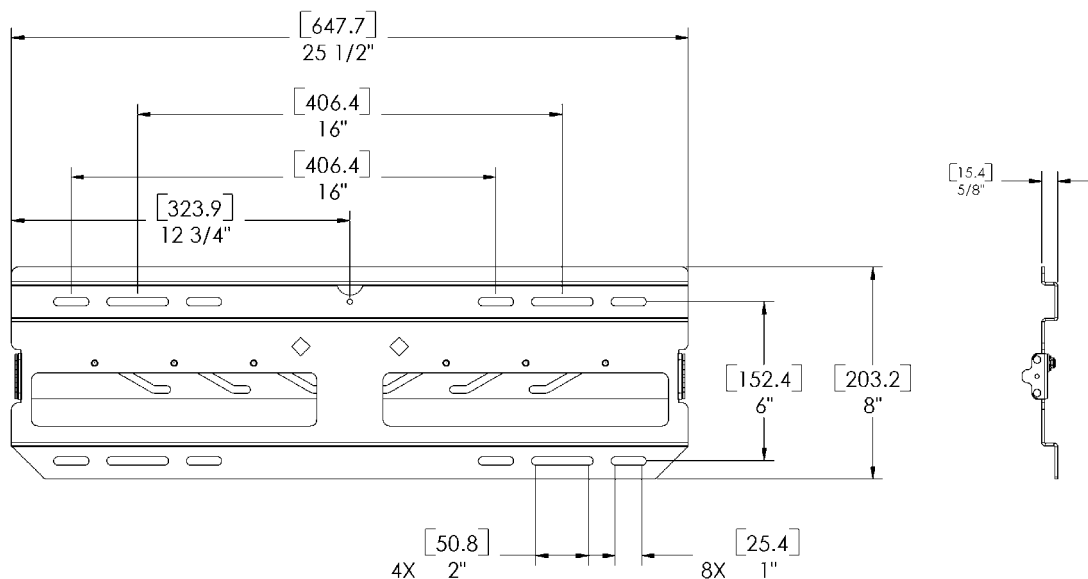
1. Determine una ubicación de montaje apropiada y coloque la placa de pared (10) en su sitio (véase "PIEZAS DE LA PLACA SOPORTE DE PARED" en la página 3).
2. Dibuje una línea vertical a plomo para indicar la altura deseada del soporte.
3. Sosteniendo la placa de pared contra la pared de concreto verificando que los orificios de montaje estén nivelados.
4. Taladre cuatro orificios de 8 mm en la superficie de concreto, en los lugares marcados.
5. Instale los cuatro anclajes tipo caimán de 8 mm (5/16 pulg.) (120) en los orificios.
6. Utilizando cuatro pernos para madera de 8 mm (5/16 pulg.) (80) y arandelas de 8 mm (5/16 pulg.) (90), asegure la placa de pared a la pared.
7. Deslice los pestillos hacia la parte exterior.

Instrucciones de instalación en columnas de acero (opción C)

Instale la placa de pared de la siguiente manera:

ADVERTENCIA: Es responsabilidad del instalador verificar que la estructura a la cual se ancla el soporte soportará de manera segura cinco veces la carga combinada de todos los componentes sujetos y el equipo.

1. Determine una ubicación de montaje apropiada y coloque la placa de pared (10) en su sitio (véase "PIEZAS DE LA PLACA SOPORTE DE PARED" en la página 3).
2. Taladre un orificio de 13 mm en la ubicación deseada, verificando que la pared tenga un espesor mínimo de 13 mm. Si la pared está hecha con columnas metálicas, se recomienda instalar el anclaje a través de la pared drywall y la columna metálica (véase la figura 4).
3. Con el anclaje plástico (100) insertado en el orificio, deslice el extremo de agarre para colocar el extremo dentro del orificio perpendicular a la pared (véase la figura 5).
4. Deslice el anillo plástico del anclaje hasta la superficie de la pared (véase la figura 6).
5. Separe los extremos de agarre para romper los extremos plásticos hasta que queden al ras con el anillo plástico del anclaje (véase la figura 7).
6. Utilizando los orificios de montaje más exteriores del soporte como una plantilla, repita los pasos 1 al 5 para los anclajes restantes.
7. Utilizando los tornillos de cabeza Phillips 6.3 - 20 (1/4 - 20) (110) y las arandelas planas (50), asegure el soporte a la pared (véase la figura 8).



Figura 4.



Figura 5.

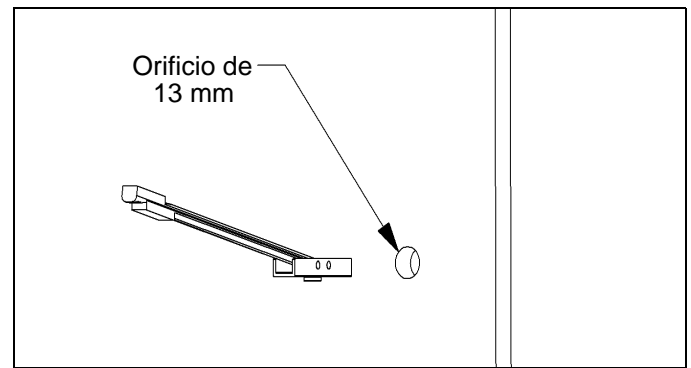

Figura 6.

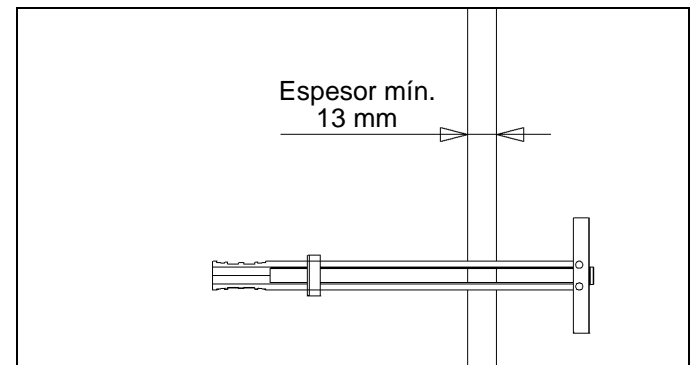

Figura 7.

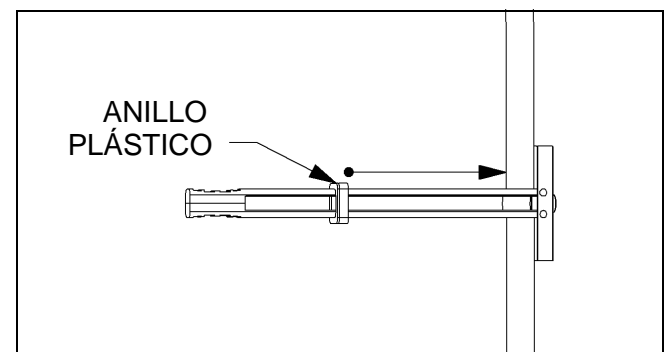

Figura 8.

INSTALE LA PANTALLA

Instale la pantalla de la siguiente manera:

1. Coloque la pantalla sobre la placa de pared (10) enganchando los ganchos de los brazos (20 y 30) en la parte superior de la placa de pared.
2. Asegure la pantalla deslizando los pestillos, uno en cada lado, hacia adentro (véase la figura 9).
3. Si se desea, instale los tornillos autoroscantes (70) y/o candados (no suministrados) para seguridad adicional (véase la figura 9).

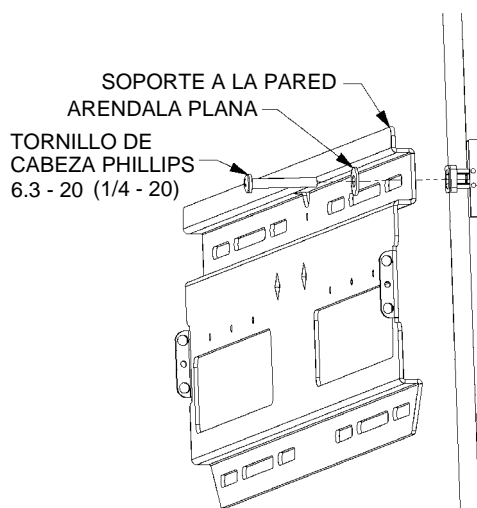

Figura 9. Asegure la pantalla

INSTRUCCIONES DE REMOCIÓN DE LA PANTALLA

Para realizar servicios de mantenimiento o reparación en la pantalla, retire la pantalla fuera de la placa de pared de la siguiente manera:

ADVERTENCIA: Desconecte la energía y los cables de audio/video antes de retirar la pantalla de su soporte de pared.

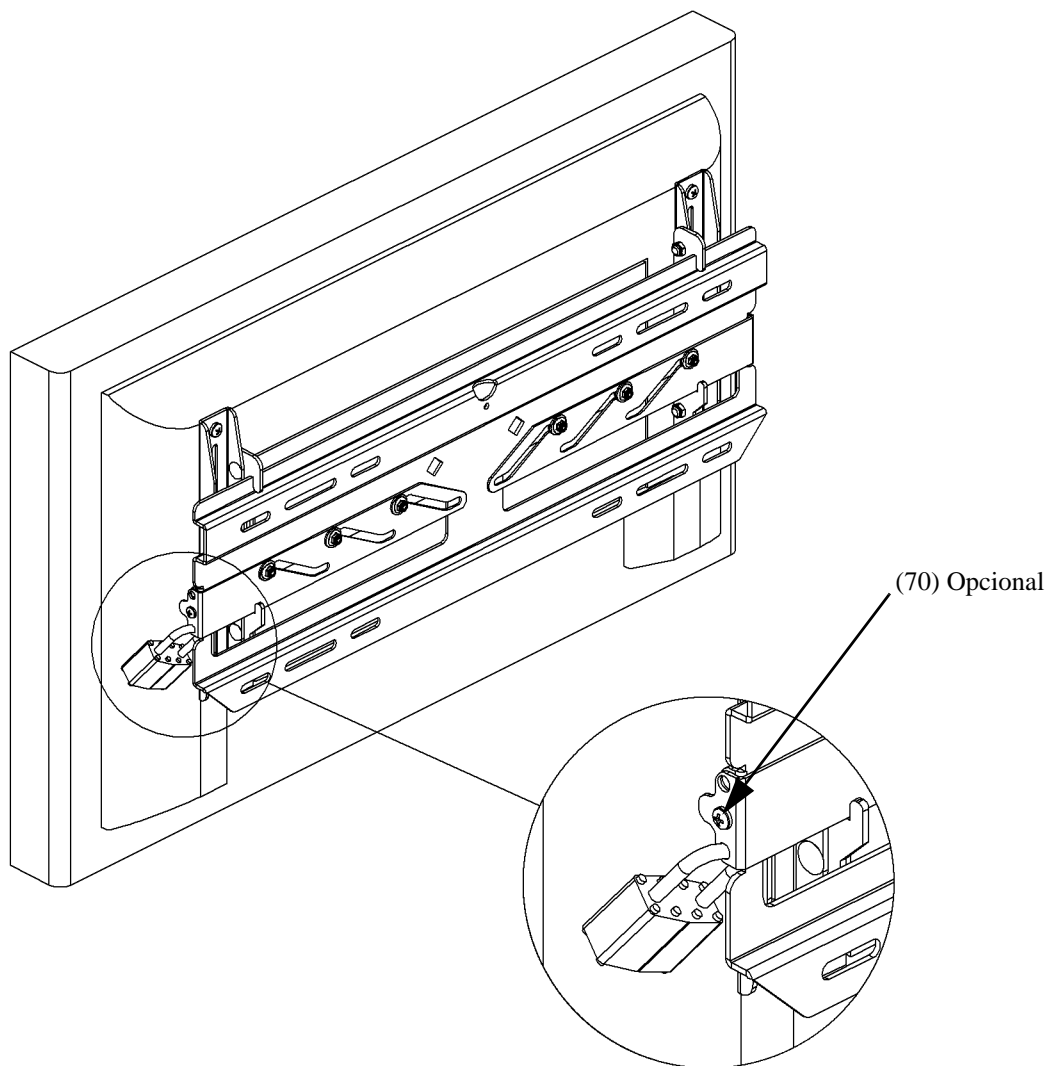
1. Si es aplicable, retire los tornillos autoroscantes (70) y/o candados de ambos lados de la placa de pared. Estos herrajes proporcionan seguridad (véase la figura 10).
2. Deslice los pestillos de seguridad hacia afuera en ambos lados para desenganchar la pantalla de la placa de pared (véase la figura 11).

ADVERTENCIA: La pantalla de plasma es pesada y extremadamente frágil. Tenga precaución al retirar la pantalla fuera del soporte para evitar daño al equipo o lesiones personales.

3. Con un ayudante, levante la pantalla hacia arriba y afuera de la placa de pared (véase la figura 11) para retirar la pantalla fuera de la pared.



Figura 10. Retire los herrajes de seguridad



Figura 11. Retire la pantalla

INSTALLATIONSANLEITUNG

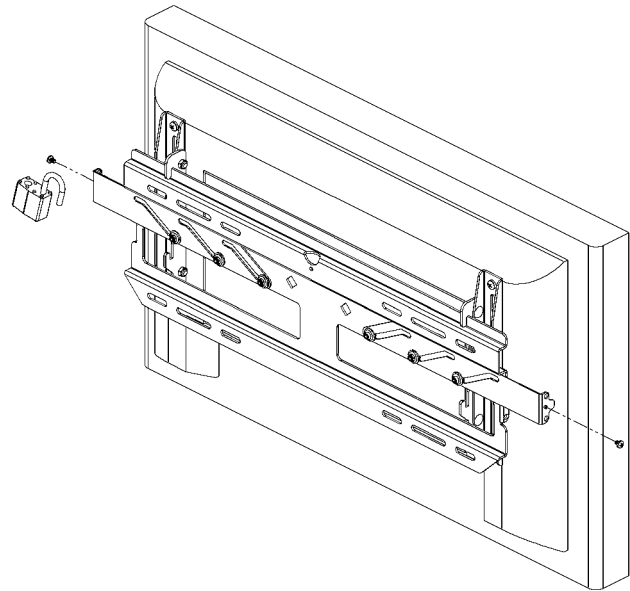
TEILE-NR. MSP-DCCLCDS Statische Flat-Panel-Befestigung

Die statische Flat-Panel-Befestigung ist eine Flat-Panel-Display-Befestigung, aus der das Display schnell abgenommen werden kann.

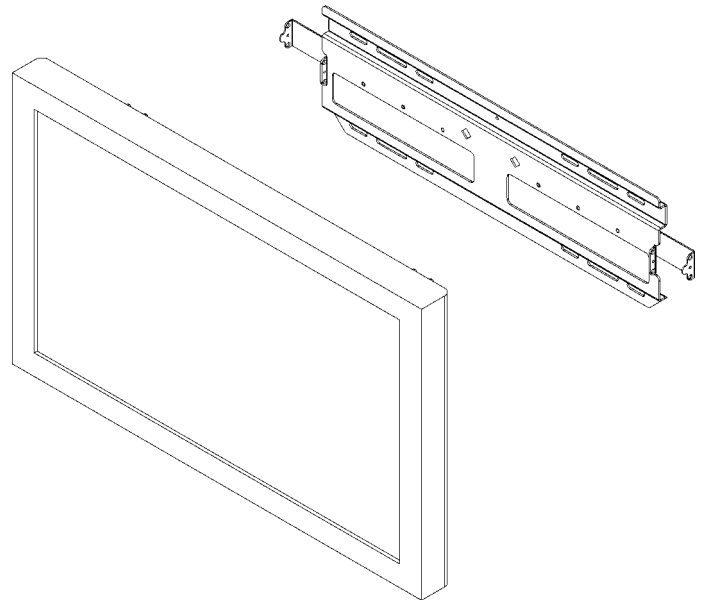
Die statische Befestigung ermöglicht das Befestigung eines Displays in unveränderbarer Stellung an der Wand. Nachdem die Halterungen am Display befestigt sind, können die Befestigung einfach an einer Wand montiert, das Display arretiert und die Ton-/Videokabel angeschlossen werden.

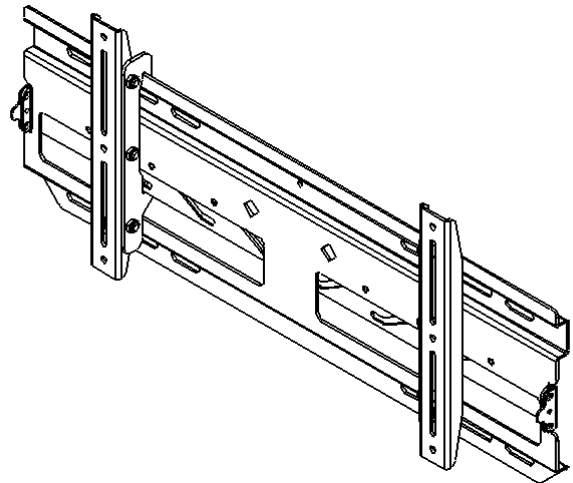

VORBEREITUNGEN

- **VORSICHT - Um eine Beschädigung der Befestigung zu verhindern, die die Werksgarantie ungültig machen könnte, müssen alle Anweisungen und Abbildungen gründlich studiert werden, bevor mit dem Einbau der Befestigung begonnen wird. „Wichtige Warnhinweise und Vorsichtsmaßnahmen“ auf Seite 2 besonders sorgfältig durchlesen.**
- Sollte nach der anfänglichen, 21 Tage langen Kundenzufriedenheitsperiode von Dell ein Mangel festgestellt werden, wird Chief Mfg. nach eigenem Ermessen das Produkt kostenlos reparieren oder ersetzen, sofern es während der Garantielaufzeit zurück gesendet wurde. Die Kontaktinformationen für Chief Mfg. sind unten angeführt:



WICHTIGE WARNHINWEISE UND VORSICHTSMAßNAHMEN!

- WARNUNG –** Ein **WARNHINWEIS** macht auf mögliche schwere oder tödliche Verletzungen aufmerksam, die bei Nichtbefolgung der Anweisungen eintreten können.
- VORSICHT –** Ein **VORSICHTSHINWEIS** macht auf Schäden oder mögliche Zerstörung des Geräts aufmerksam, die bei Nichtbefolgung der Anweisungen eintreten können.
- WARNUNG –** **Unsachgemäße Installation kann zu schweren Verletzungen führen! Sicherstellen, dass die tragenden Bauteile als Sicherheit das Fünffache des Gesamtgewichts des Geräts tragen können. Wenn die tragenden Bauteile dieses Gewicht nicht tragen können, müssen sie verstärkt werden, bevor die Befestigung installiert wird.**
- WARNUNG –** Das Gewicht des Display an der Befestigung darf nicht mehr als 175 lbs. (79,38 kg), der maximalen Tragkraft der Befestigung, betragen.
- VORSICHT –** Die Einheit auf Transportschäden prüfen. Siehe „TEILE DER WANDPLATTE“ auf Seite 3.

ZUR INSTALLATION ERFORDERLICHE WERKZEUGE

- Steckbuchsensatz [12,7 mm (1/2 Zoll)]
- Kreuzschlitzschraubendreher, Nr. 2

HINWEIS – Je nach Installationsmethode sind eventuell auch noch andere Werkzeuge erforderlich.

INHALT

| | |
|-----------------------------------------------------|---|
| WICHTIGE WARNHINWEISE UND VORSICHTSMAßNAHMEN! | 2 |
| ZUR INSTALLATION ERFORDERLICHE WERKZEUGE | 2 |
| ANBRINGEN DER WANDPLATTE | 3 |
| PRÜFEN DER EINHEIT VOR DER INSTALLATION | 4 |
| EINBAU DER ADAPTERHALTERUNGEN AM DISPLAY | 4 |
| EINBAU DER WANDPLATTE | 5 |
| Einbauanleitung für Stiftschrauben (Option A) | 5 |
| Anbringen an Betonwand (Option B) | 6 |
| Anbringen an Stahlträger (Option C) | 7 |
| EINBAU DES DISPLAYS | 8 |
| ANLEITUNG ZUM ABNEHMEN DES DISPLAYS | 9 |

TEILE DER WANDPLATTE

| POSTEN | BESCHREIBUNG | MENGE | POSTEN | BESCHREIBUNG | MENGE |
|--------|-------------------------------------------|-------|--------|--------------------------------------------------------------|-------|
| 10 | WANDPLATTE | 1 | 70 | SCHRAUBE, selbstschneidend | 2 |
| 20 | ADAPTERHALTERUNG (rechts) | 1 | 80 | STIFTSCHRAUBE, 8 mm (5/16 Zoll) | 4 |
| 30 | ADAPTERHALTERUNG (links) | 1 | 90 | UNTERLEGSCHIEBE, 8 mm (5/16 Zoll) | 4 |
| 40 | KREUZSCHLITZSCHRAUBE, M6 x 12 | 4 | 100 | SCHNAPPANKER | 4 |
| 50 | FLACHE UNTERLEGSCHIEBE, 6,3 mm (1/4 Zoll) | 6 | 110 | KREUZSCHLITZSCHRAUBE 6,3 - 20 x 44,4 mm (1/4-20 x 1,75 Zoll) | 4 |



Abbildung 1. Teile der Wandplatte

PRÜFEN DER EINHEIT VOR DER INSTALLATION

1. Die Befestigung sorgfältig auf Transportschäden prüfen. Wenn Schäden sichtbar sind, den Spediteur verständigen, und die Installation erst nach Prüfung der Schäden durch den Spediteur beginnen.

HINWEIS – Vor Beginn der Installation alle Anweisungen durchlesen.

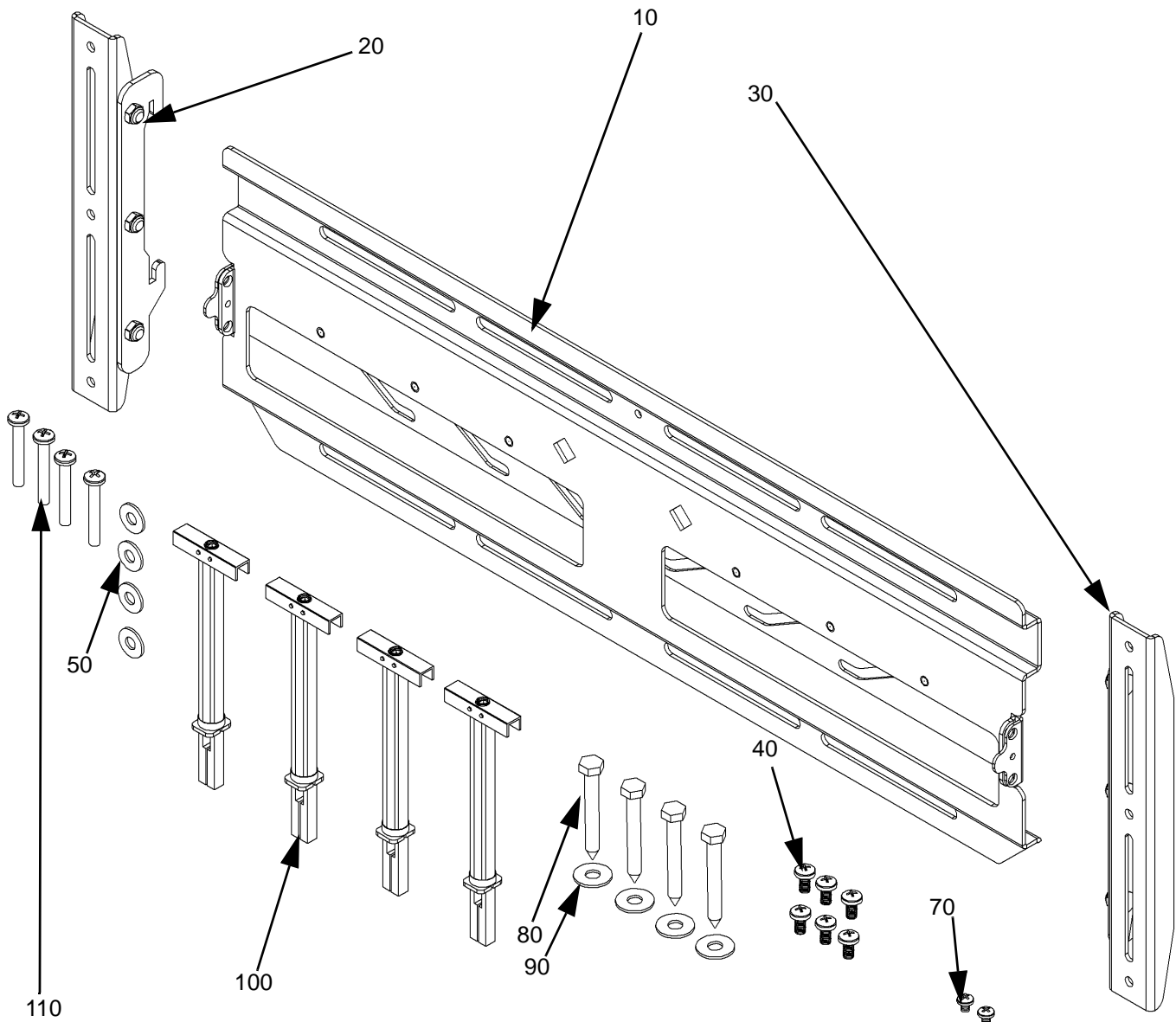
2. Die Komponenten auflegen, um sicherzugehen, dass alle erforderlichen Teile vorhanden sind, bevor weitergearbeitet wird (siehe „TEILE DER WANDPLATTE“ auf Seite 3).

EINBAU DER ADAPTERHALTERUNGEN AM DISPLAY

Die Adapterhalterungen wie folgt einbauen:

1. Die Adapterhalterungen (20 und 30) an der Rückseite des Displays ansetzen und die Bohrungen mit den Befestigungseinsätzen ausrichten. Siehe Abbildung 2.
2. Die linke und rechte Adapterhalterung-Baugruppe (20 und 30) mit den Schrauben (40) am Display befestigen.



Abbildung 2. Halterungen am Display aufsetzen

EINBAU DER WANDPLATTE

Eine der folgenden Optionen auswählen, um die Wandplatte einzubauen:

- Einbauanleitung für Stiftschrauben (Option A)
- Anbringen an Betonwand (Option B)
- Anbringen an Stahlträgern/Gipskartonplatten (Option C)

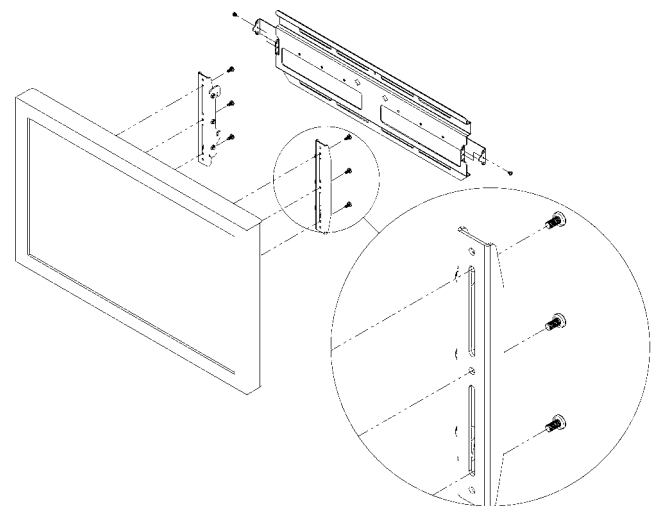
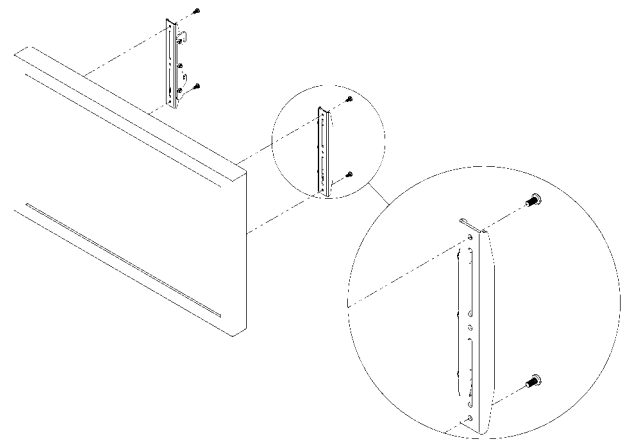
Einbauanleitung für Stiftschrauben (Option A)

Die Wandplatte wie folgt einbauen:

WARNUNG – Der Installateur ist dafür verantwortlich zu überprüfen, ob die Wand, an der die Befestigung verankert wird, das Fünffache der Gesamtlast aller befestigter Komponenten und Geräte sicher tragen kann.

1. Eine geeignete Montagestelle festlegen und die Wandplatte (10) dort ansetzen (siehe „TEILE DER WANDPLATTE“ auf Seite 3).
2. Die Wandplatte mit einem kleinen Nagel oder einer kleinen Schraube (nicht mitgeliefert) in der mittleren Bohrung an der Montagestelle fixieren.
3. Die Wandplatte (10) nivellieren und Löcher zum Verankern der Wandplatte vorbohren. Beim Bohren in Holzpfosten einen 15/64-Zoll-Bohrer (6 mm) verwenden.
4. Vier 5/16-Zoll-Stiftschrauben (8 mm) (80) und 5/16-Zoll-Unterlegscheiben (8 mm) (90) benutzen und die Wandplatte an der Wand befestigen.
5. Die Verriegelungen nach außen schieben.



Abbildung 3. Stiftschraube anbringen

Anbringen an Betonwand (Option B)

Die Wandplatte wie folgt einbauen:

WARNUNG – Der Installateur ist dafür verantwortlich zu überprüfen, ob die Wand, an der die Befestigung verankert wird, das Fünffache der Gesamtlast aller befestigter Komponenten und Geräte sicher tragen kann.

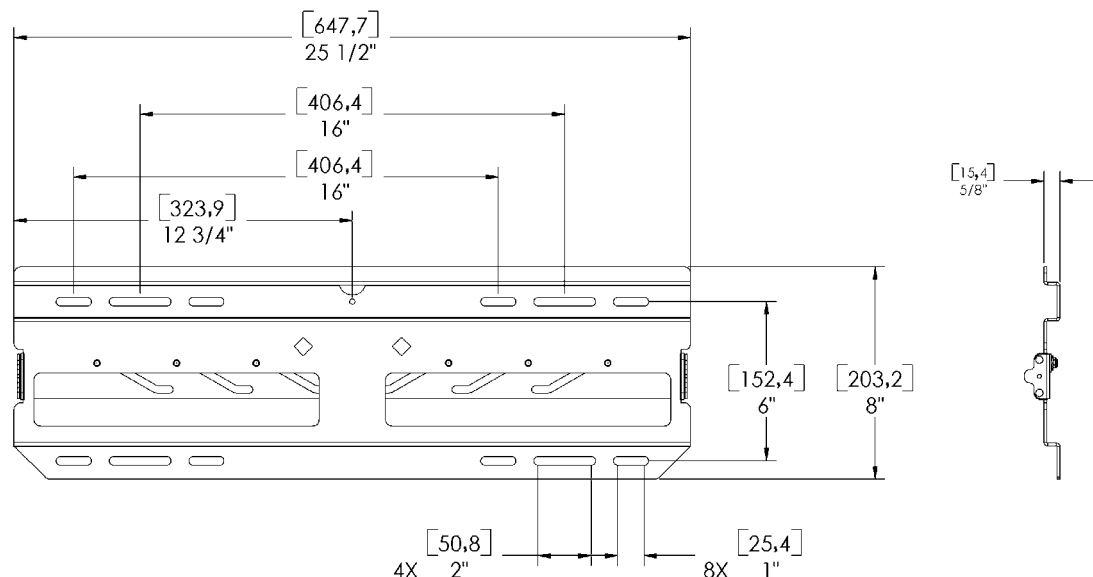
1. Eine geeignete Montagestelle festlegen und die Wandplatte (10) dort ansetzen (siehe „TEILE DER WANDPLATTE“ auf Seite 3).
2. Eine senkrechte Linie ziehen, um die gewünschte Höhe der Befestigung anzuzeichnen.
3. Die Wandplatte an die Betonwand halten dass die Befestigungs-löcher waagrecht sind.
4. An den angezeichneten Stellen vier Löcher mit 8 mm Durchmesser in die Betonwand bohren.
5. Die vier 5/16-Zoll-Alligatoranker (8 mm) (120) in die Löcher einbauen.
6. Vier 5/16-Zoll-Stiftschrauben (8 mm) (80) und 5/16-Zoll-Unterlegscheiben (8 mm) (90) benutzen und die Wandplatte an der Wand befestigen.
7. Die Verriegelungen nach außen schieben.

(Option C)

Die Wandplatte wie folgt einbauen:

WARNUNG – Der Installateur ist dafür verantwortlich zu überprüfen, ob die Wand, an der die Befestigung verankert wird, das Fünffache der Gesamtlast aller befestigter Komponenten und Geräte sicher tragen kann.

1. Eine geeignete Montagestelle festlegen und die Wandplatte (10) dort ansetzen (siehe „TEILE DER WANDPLATTE“ auf Seite 3).
2. An der gewünschten Stelle ein Loch mit 13 mm Durchmesser bohren und sicherstellen, dass die Wand mindestens 13 mm stark ist. Falls die Wand über Metallträger verfügt, sollte der Anker durch die Gipskartonplatte und den Metallträger eingebaut werden (siehe Abbildung 4).
3. Den Kunststoffanker (100) in die Bohrung einsetzen, den Fingergriff zusammen schieben, um das Ende im Loch senkrecht zur Wand zu drehen (siehe Abbildung 5).
4. Den Kunststoffring des Ankers zur Wandoberfläche verschieben (siehe Abbildung 6).
5. Die Fingergriffenden spreizen, um die Kunststoffenden bündig mit dem Kunststoffring des Ankers abzubrechen (siehe Abbildung 7).
6. Die außenliegenden Montagelöcher der Befestigung als Vorlage benutzen und Schritte 1 bis 5 zum Einbau der restlichen Anker wiederholen.
7. Mit 1/4-20-Zoll-Kreuzschlitzschrauben (6,3 - 20) (110) und flachen Unterlegscheiben (50) die Befestigung an der Wand sichern (siehe Abbildung 8).



Abbildung 8.

EINBAU DES DISPLAYS

Das Display wie folgt einbauen:

1. Das Display auf die Wandplatte (10) setzen, indem die Haken an den Halterungen (20 und 30) oben in die Wandplatte eingehakt werden.
2. Das Display arretieren, indem die Verriegelungen an beiden Seiten nach innen geschoben werden (siehe Abbildung 9).
3. Auf Wunsch als zusätzliche Sicherheitsvorkehrung die selbstschneidenden Schrauben (70) und/oder Vorhängeschlösser (nicht mitgeliefert) anbringen (siehe Abbildung 9).

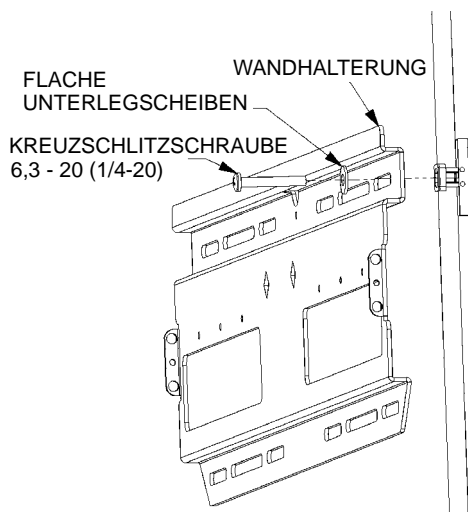
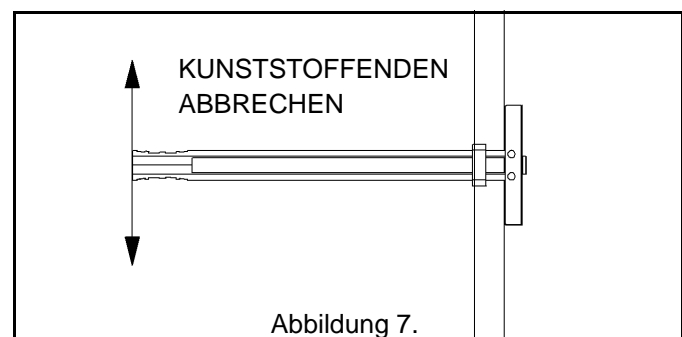
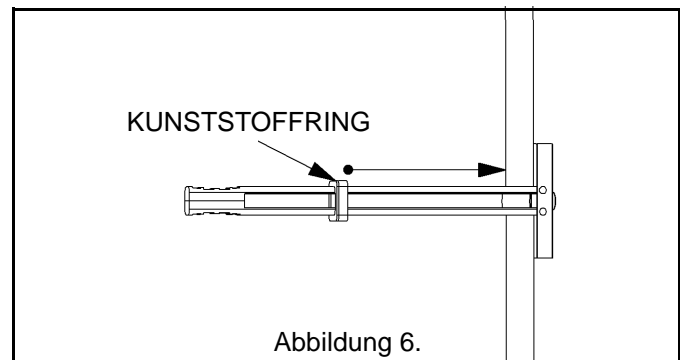
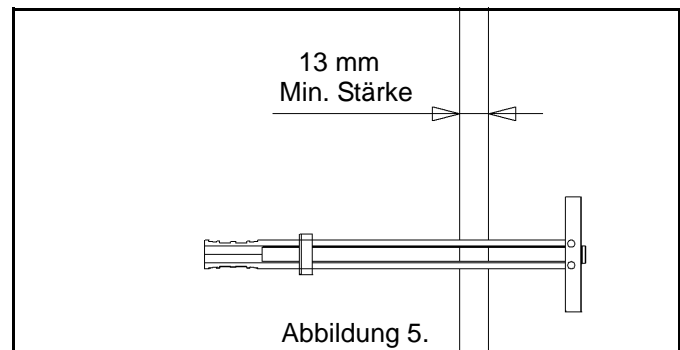
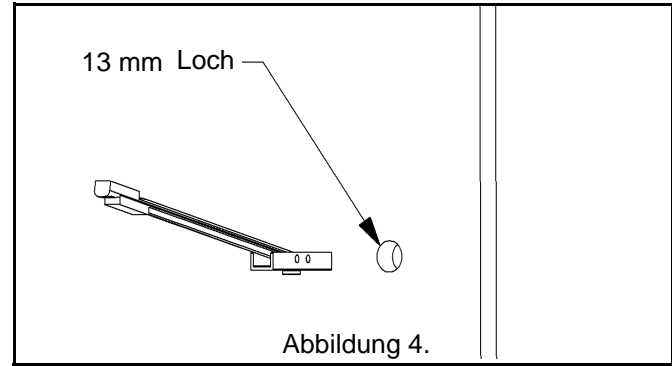

Abbildung 9. Display sichern

ANLEITUNG ZUM ABNEHMEN DES DISPLAYS

Damit Wartungsarbeiten am Display durchgeführt werden können, muss dieses wie folgt von der Wandplatte abgenommen werden:

WARNUNG – Die Netz- und Ton-/Videokabel abziehen, bevor das Display von der Wandbefestigung genommen wird.

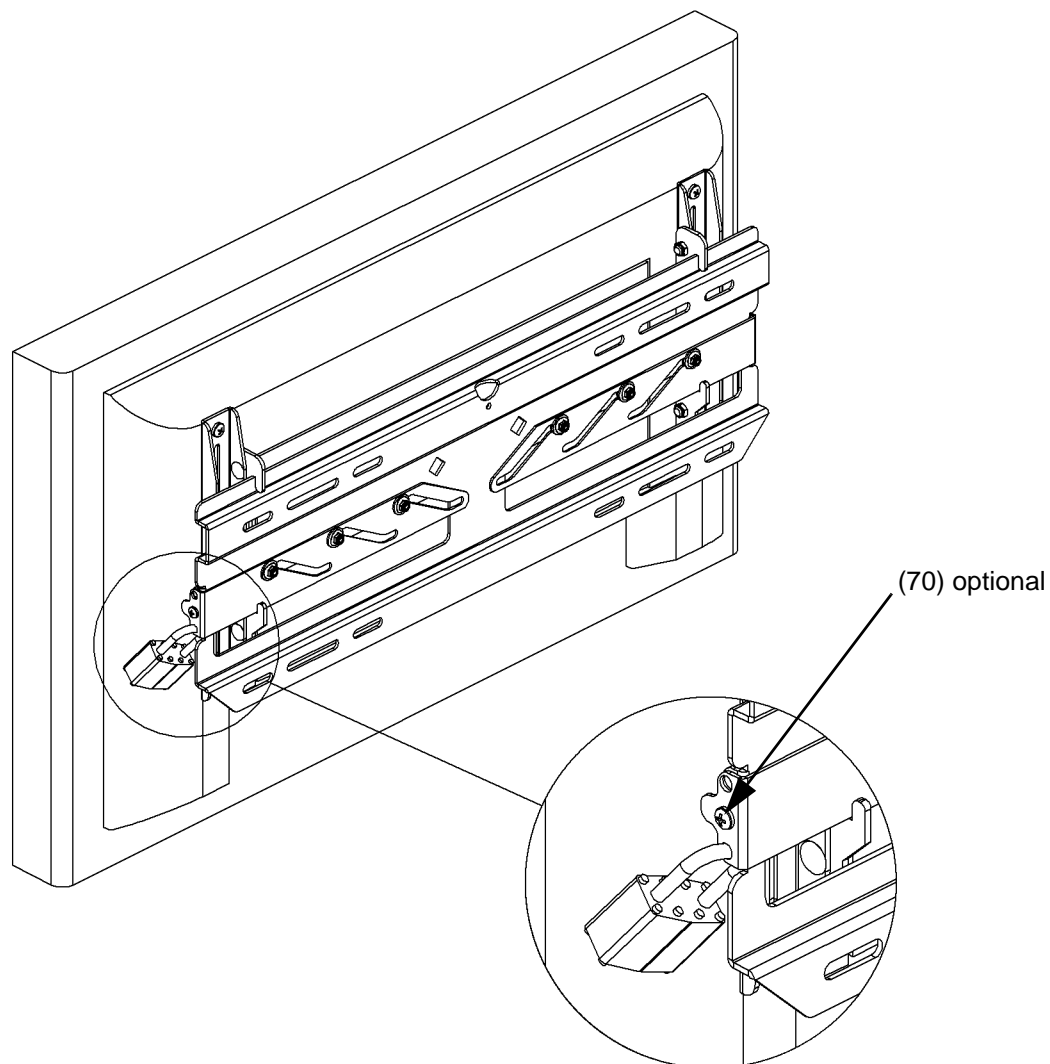
1. Auf Wunsch die selbstschneidenden Schrauben (70) und/oder Vorhängeschlösser von beiden Seiten der Wandplatte entfernen. Diese Befestigungsteile sind zur Sicherheit vorgesehen (siehe Abbildung 10).
2. Die Sicherheitsverriegelungen an beiden Seiten hinaus schieben, damit das Display von der Wandplatte gelöst wird. Siehe Abbildung 11.

WARNUNG – Das Plasma-Display ist schwer und äußerst empfindlich. Das Display muss behutsam von der Wandbefestigung abgenommen werden, damit keine Sachschäden oder Verletzungen verursacht werden.

3. Das Display gemeinsam mit einem Helfer nach oben von der Wandplatte abheben (siehe Abbildung 11) und von der Wand nehmen.



Abbildung 10. Sicherheits-Befestigungsteile entfernen



Abbildung 11. Display abnehmen

INSTRUÇÕES DE INSTALAÇÃO

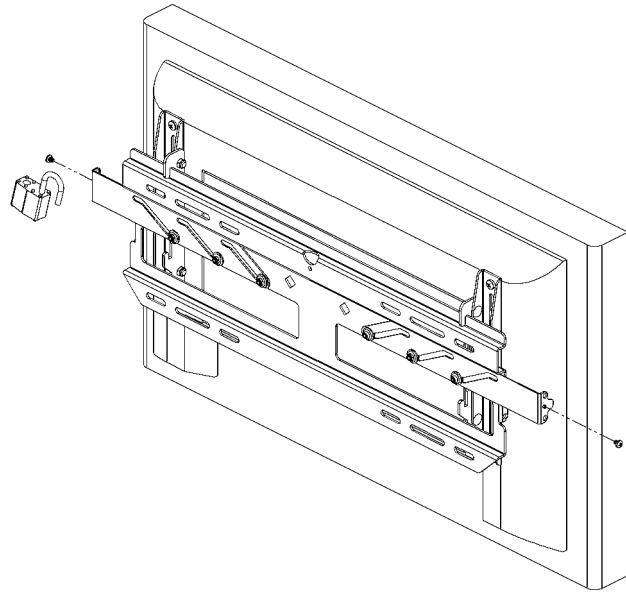
PEÇA N.º MSP-DCCLCDS Base estática de painel de tela plana

A base estática de painel de tela plana é uma solução de montagem de desconexão rápida para monitores de tela plana.

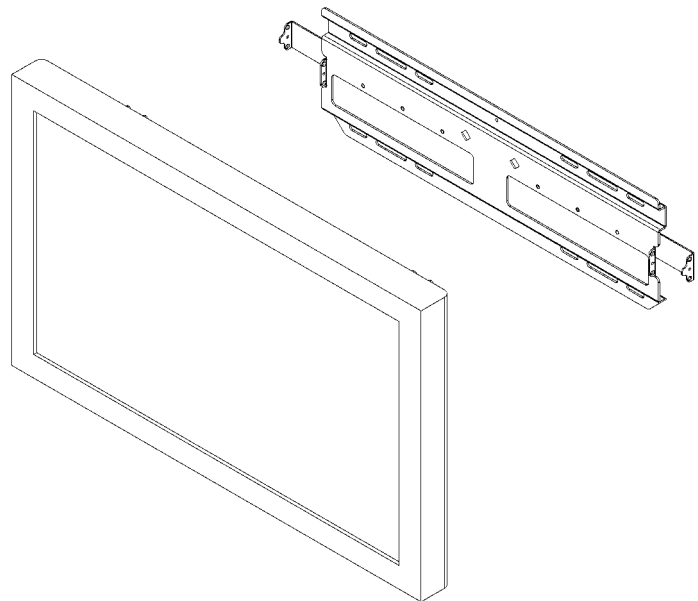
A base estática permite que o usuário monte um monitor de tela plana em uma posição fixa na parede. Uma vez que os suportes sejam presos ao monitor, basta instalar a base seguramente em uma parede, travar o monitor no lugar e instalar os cabos de áudio e vídeo.

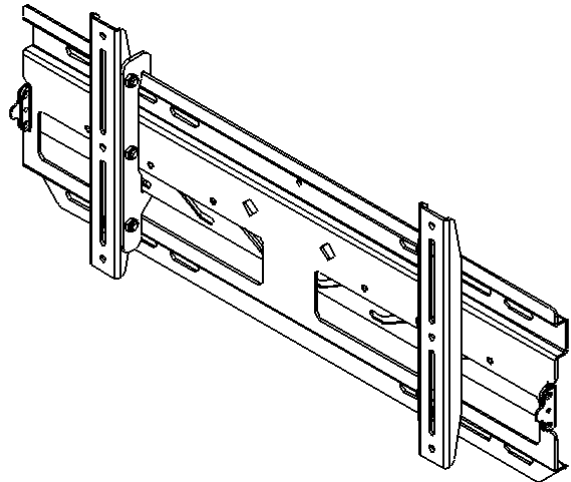

ANTES DE COMEÇAR

- **CUIDADO:** Para prevenir danos à base, os quais podem afetar ou anular a garantia de fábrica, estude com atenção todas as instruções e ilustrações antes de iniciar a instalar a base. Preste atenção em particular aos “Alertas e cuidados importantes”, na página 2.
- Se ocorrer algum defeito após o período inicial de garantia de satisfação do cliente de 21 dias da Dell, a Chief Mfg. irá, a critério da empresa, reparar ou substituir o produto, sem custos para o cliente, desde que ele seja devolvido durante o período de garantia. Observe as informações de contato da Chief Mfg., listadas abaixo.



ALERTAS E CUIDADOS IMPORTANTES!

- ALERTA:** Uma nota de **ALERTA** destina a alertá-lo da possibilidade de ferimentos sérios ou risco de vida, caso você não siga as instruções.
- CUIDADO:** Uma nota de **CUIDADO** destina a alertá-lo da possibilidade de danos ou destruição do equipamento, caso você não siga as instruções correspondentes.
- ALERTA:** Uma instalação inadequada pode resultar em ferimentos sérios às pessoas! **Assegure-se de que os membros estruturais possam suportar um fator de peso redundante equivalente a cinco vezes o peso total do equipamento. Se os membros não forem capazes de suportar tal peso, reforce os membros antes de instalar a base.**
- ALERTA:** O peso do monitor de tela plana colocado na base não deve exceder **79,38 kg (175 lb)**, a capacidade de carga máxima da base.
- CUIDADO:** Inspeccione a unidade em busca de danos de transporte. Consulte “PEÇAS DA PLACA DE SUPORTE DE PAREDE”, na página 3.

FERRAMENTAS NECESSÁRIAS PARA A INSTALAÇÃO

- Conjunto de chaves de soquete (soquete de 13 mm (1/2 pol.)).
- Chave de fenda tipo Phillips, n.º 2.

NOTA: Outras ferramentas podem ser necessárias, dependendo do método de instalação.

CONTEÚDO

| | |
|----------------------------------------------------------------|---|
| ALERTAS E CUIDADOS IMPORTANTES! | 2 |
| FERRAMENTAS NECESSÁRIAS PARA A INSTALAÇÃO | 2 |
| PEÇAS DA PLACA DE SUPORTE DE PAREDE | 3 |
| INSPECIONE A UNIDADE ANTES DE INSTALAR | 4 |
| INSTALE OS SUPORTES DE INTERFACE NO MONITOR | 4 |
| INSTALE A PLACA DE PAREDE..... | 5 |
| Instruções de instalação com parafusos de olhal (opção A)..... | 5 |
| Instruções de instalação em concreto (opção B)..... | 6 |
| Instruções de instalação em traves de aço (opção C)..... | 7 |
| INSTALE O MONITOR DE TELA PLANA..... | 8 |
| INSTRUÇÕES DE REMOÇÃO DO MONITOR DE TELA PLANA..... | 9 |

PEÇAS DA PLACA DE SUPORTE DE PAREDE

| ITEM | DESCRIÇÃO | QTD | ITEM | DESCRIÇÃO | QTD |
|------|-----------------------------------|-----|------|------------------------------------------------------------------|-----|
| 10 | PLACA, montagem em parede | 1 | 70 | PARAFUSO, autoperfurante | 2 |
| 20 | SUPORTE, interface (direito) | 1 | 80 | PARAFUSO, olhal, 8 mm (5/16 pol.) | 4 |
| 30 | SUPORTE, interface (esquerdo) | 1 | 90 | ARRUELA, 8 mm (5/16 pol.) | 4 |
| 40 | PARAFUSO, Phillips, M6 x 12 | 4 | 100 | ÂNCORA, pressão | 4 |
| 50 | ARRUELA, chata, 6,3 mm (1/4 pol.) | 6 | 110 | PARAFUSO, cabeça Phillips, 6,3-20 x 44,4 mm (1/4-20 x 1,75 pol.) | 4 |



Figura 1. Peças da placa de base de parede

INSPICIONE A UNIDADE ANTES DE INSTALAR

1. Inspeccione a base cuidadosamente, em busca de danos de transporte. Se houver qualquer dano aparente, entre em contato com seu agente de reclamações contra a transportadora, não dando continuidade à instalação até que a transportadora tenha vistoriado os danos.

NOTA: Leia todas as instruções antes de começar a instalação.

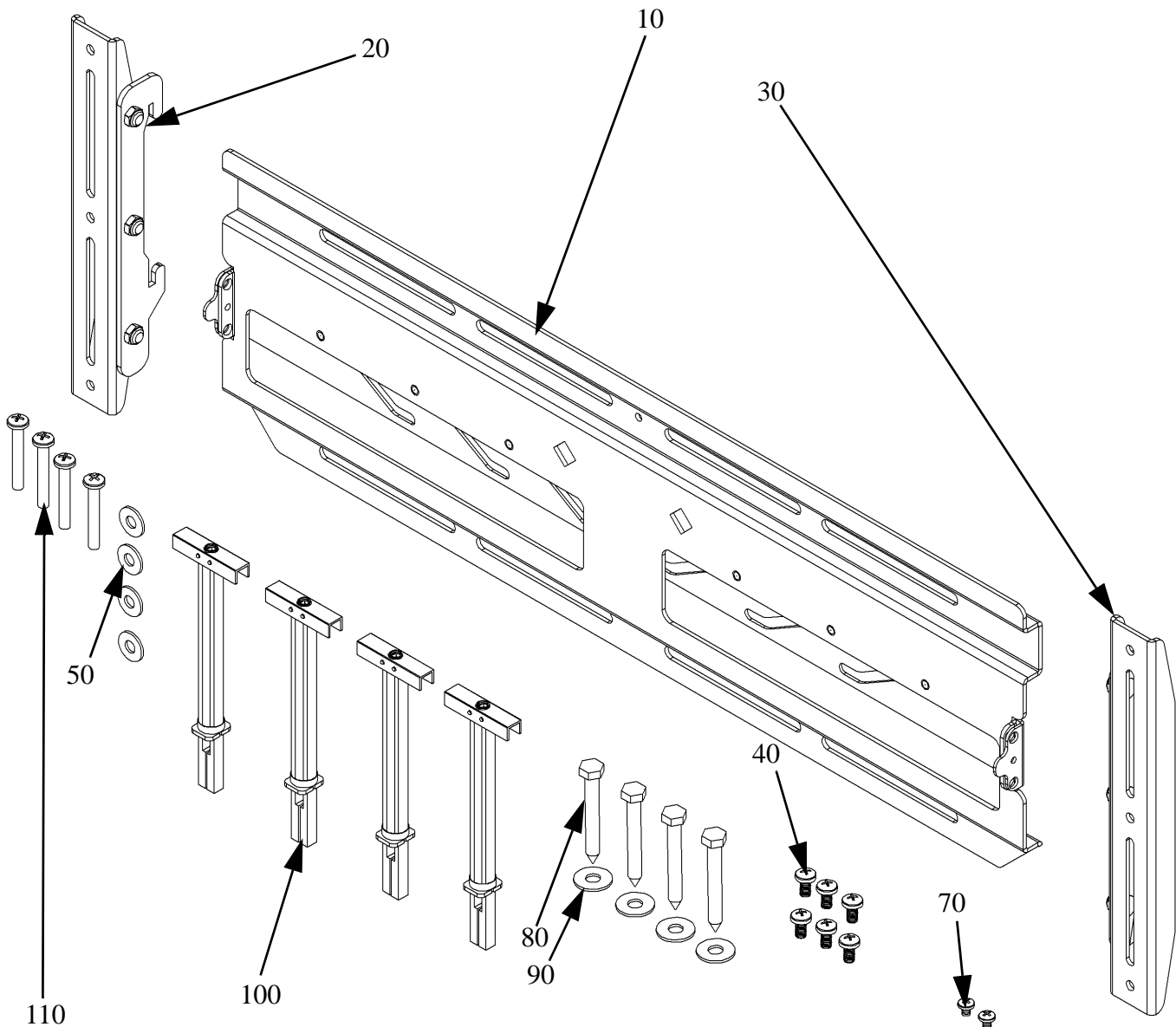
2. Distribua os componentes, de forma a assegurar que todas as peças necessárias estejam presentes, antes de prosseguir (consulte “PEÇAS DA PLACA DE SUPORTE DE PAREDE”, na página 3).

INSTALE OS SUPORTES DE INTERFACE NO MONITOR

Instale os suportes de interface da seguinte maneira:

1. Coloque os suportes de interface (20 e 30) na parte c atrás do monitor, alinhando os furos com os encaixes base. Consulte as figura 2.
2. Prenda os conjuntos de suporte de interface esquerdo e direito (20 e 30) no monitor, usando os parafusos (40).



Figura 2. Instale os suportes no monitor

INSTALE A PLACA DE PAREDE

Selecione uma das opções a seguir para instalar a placa de parede:

- Instruções de instalação com parafusos de olhal (opção A).
- Instruções de instalação em concreto (opção B).
- Instruções de instalação em parede com traves de aço (opção C).

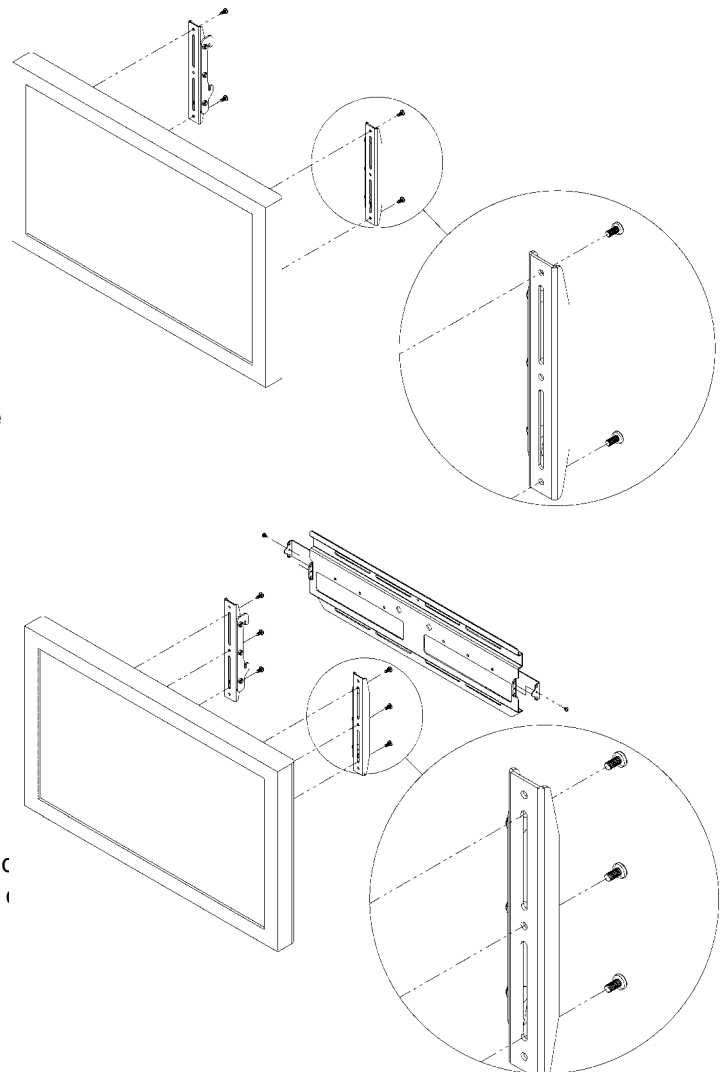
Instruções de instalação com parafusos de olhal (opção A)

Instale a placa de parede da seguinte maneira:

ALERTA: É responsabilidade do instalador garantir que a estrutura à qual a base for ancorada suporte com segurança cinco vezes a carga combinada de todos os componentes e outros equipamentos presos a ela.

1. Determine um local adequado para a montagem e coloque a placa de parede (10) no lugar (consulte “PEÇAS DA PLACA DE SUPORTE DE PAREDE”, na página 3).
2. Usando um pequeno prego ou parafuso (não fornecido) no furo central, apóie levemente a placa de parede no local de montagem.
3. Nivela a placa de parede (10) e faça furos-piloto para ancorar a placa de parede. Se estiver furando traves de madeira, use uma broca de 6 mm (15/64 pol.).
4. Usando quatro parafusos de olhal de 8 mm (5/16 pol.) (80) e arruelas de 8 mm (5/16 pol.) (90), instale a placa de parede na parede.
5. Deslize os engates para a parte externa.



Figura 3. Instalação com parafusos de olhal

Instruções de instalação em concreto (opção B)

Instale a placa de parede da seguinte maneira:

ALERTA: É responsabilidade do instalador garantir que a estrutura à qual a base for ancorada suporte com segurança cinco vezes a carga combinada de todos os componentes e outros equipamentos presos a ela.

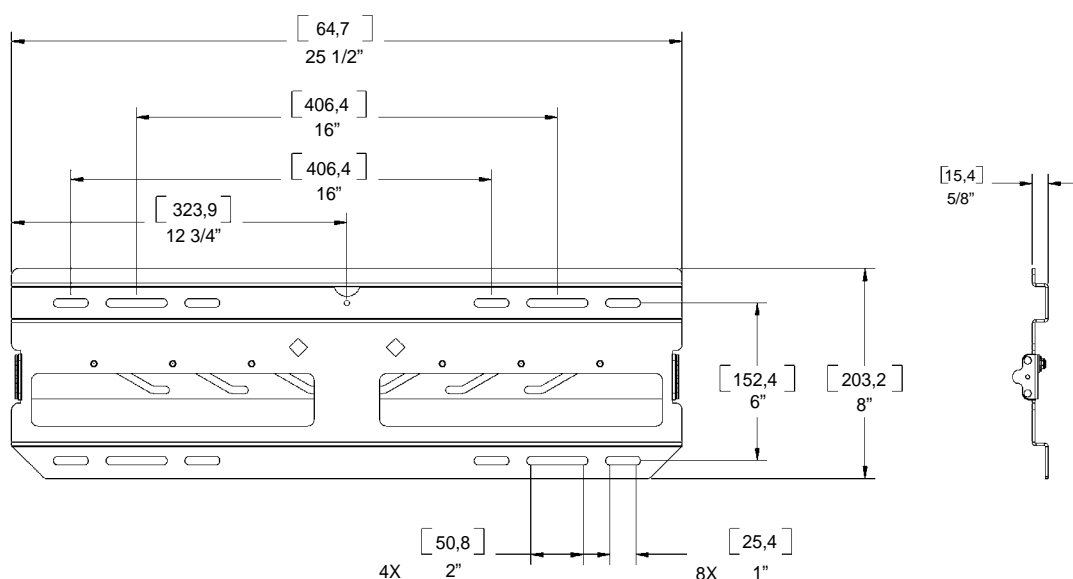
1. Determine um local adequado para a montagem e coloque a placa de parede (10) no lugar (consulte “PEÇAS DA PLACA DE SUPORTE DE PAREDE”, na página 3).
2. Desenhe uma linha nivelada com fio de prumo, para indicar a altura desejada para a base.
3. Segurando a placa de parede contra a parede de concreto, marque a posição dos parafusos de montagem externos assegurando-se de que eles fiquem nivelados.
4. Faça quatro furos de 8 mm na superfície de concreto, nos locais marcados.
5. Instale as quatro âncoras basculantes jacaré de 8 mm (5/16 pol.) (120) nos furos.
6. Usando quatro parafusos de olhal de 8 mm (5/16 pol.) (80) e arruelas de 8 mm (5/16 pol.) (90), prenda a placa de parede na parede.
7. Deslize os engates para a parte externa.

Instruções de instalação em traves de aço (opção C)

Instale a placa de parede da seguinte maneira:

ALERTA: É responsabilidade do instalador garantir que a estrutura à qual a base for ancorada suporte com segurança cinco vezes a carga combinada de todos os componentes e outros equipamentos presos a ela.

1. Determine um local adequado para a montagem e coloque a placa de parede (10) no lugar (consulte "PEÇAS DA PLACA DE SUPORTE DE PAREDE", na página 3).
2. Faça um furo de 13 mm no local desejado, assegurando-se de que a parede tenha pelo menos 13 mm de espessura. Se a parede for feita com traves de metal, recomenda-se instalar a âncora através da dry wall e da trave de metal (consulte a figura 4).
3. Com a âncora de plástico (100) inserida no furo, deslize os dedos de aperto juntos, colocando a ponta dentro do furo, perpendicularmente à parede (consulte a figura 5).
4. Deslize o anel de plástico da âncora até a superfície da parede (consulte a figura 6).
5. Separe as pontas dos dedos de aperto, para romper as pontas plásticas de forma nivelada com o anel de plástico da âncora (consulte a figura 7).
6. Usando os parafusos de montagem externos da base como gabarito, repita os passos 1 a 5 para as âncoras restantes.
7. Usando os parafusos de cabeça Phillips 6,3-20 (1/4-20) (110) e as arruelas chatas (50), prenda a base na parede (consulte a figura 8).



Figura 4.



Figura 5.

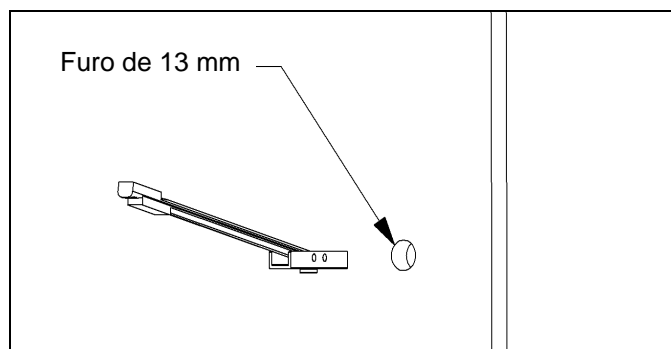

Figura 6.

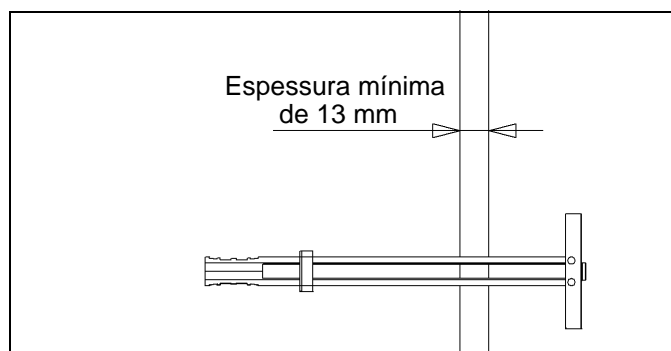

Figura 7.

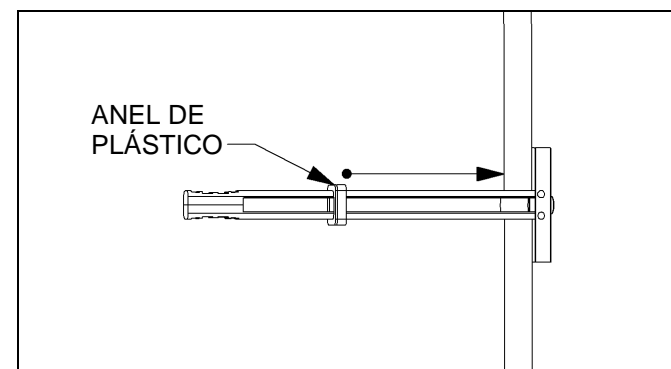

Figura 8.

INSTALE O MONITOR DE TELA PLANA

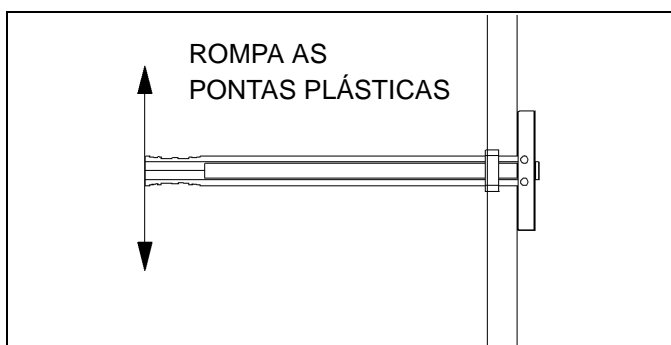
Instale o monitor da seguinte maneira:

1. Coloque o monitor na placa de parede (10), encaixando os ganchos dos suportes (20 e 30) na parte superior da placa de parede.
2. Prenda o monitor deslizando os engates, um de cada lado, para dentro (consulte a figura 9).
3. Se desejado, instale parafusos autoperfurantes (70) ou cadeados (não fornecidos) para segurança adicional (consulte a figura 9).

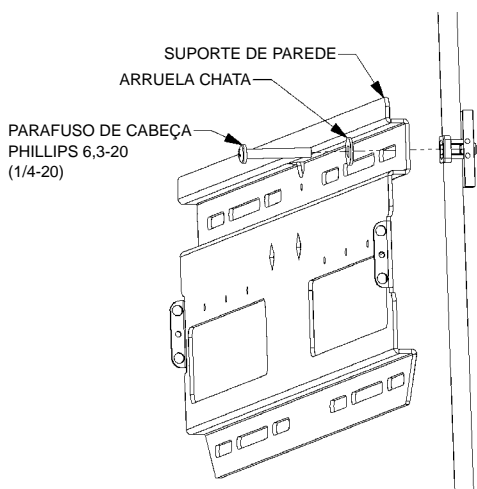

Figura 9. Monitor seguro

INSTRUÇÕES DE REMOÇÃO DO MONITOR DE TELA PLANA

Para fazer qualquer manutenção necessária no monitor de tela plana, remova-o da placa de parede da seguinte forma.

ALERTA: Desligue os cabos de alimentação de energia e de vídeo e áudio antes de remover o monitor de sua base de parede.

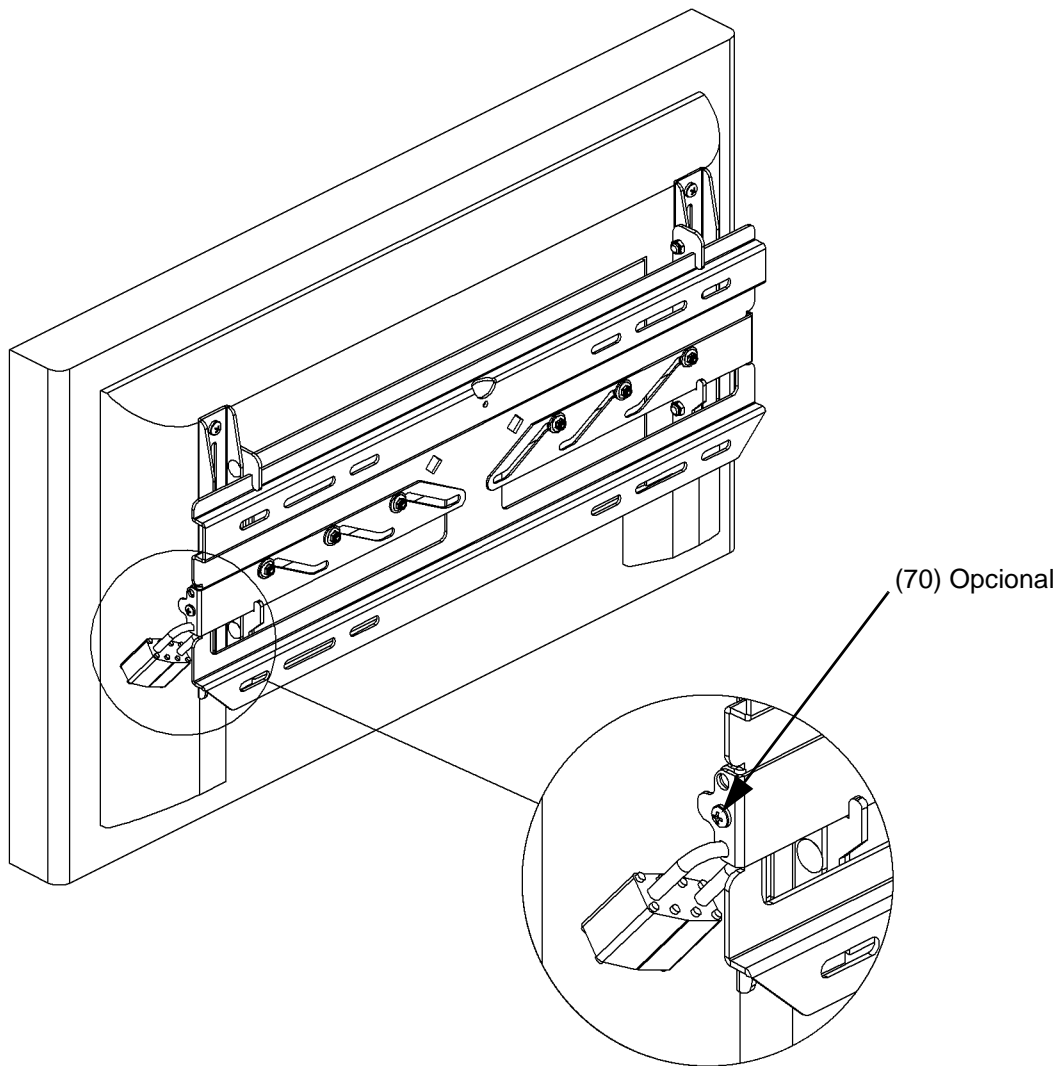
1. Se for o caso, remova os parafusos autoperfurantes (70) e/ou cadeados de ambos os lados da placa de parede. Essas ferragens proporcionam segurança (consulte a figura 10).
2. Deslize os engates de segurança para fora em ambos os lados, para soltar o monitor da base de parede (consulte a figura 11).

ALERTA: Monitores de plasma são pesados e extremamente frágeis. Tenha cuidado ao remover o monitor da base, para evitar danos ao equipamento e ferimentos pessoais.

3. Com a ajuda de outra pessoa, levante o monitor e leve-o para longe da placa de parede (consulte a figura 11), para remover o monitor da parede.



Figura 10. Remova as ferragens de segurança



Figura 11. Remova o monitor

ISTRUZIONI DI INSTALLAZIONE

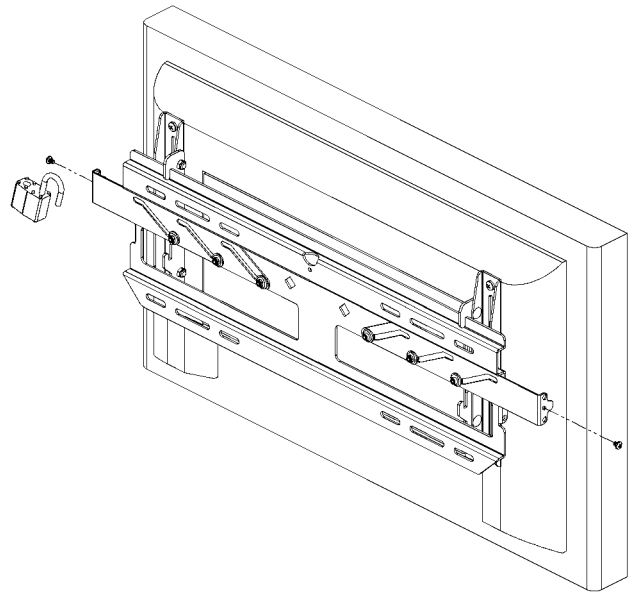
Staffa fissa per schermo piatto MSP-DCCLCDS

La staffa fissa per schermo piatto è una soluzione di montaggio a sgancio rapido per display a schermo piatto.

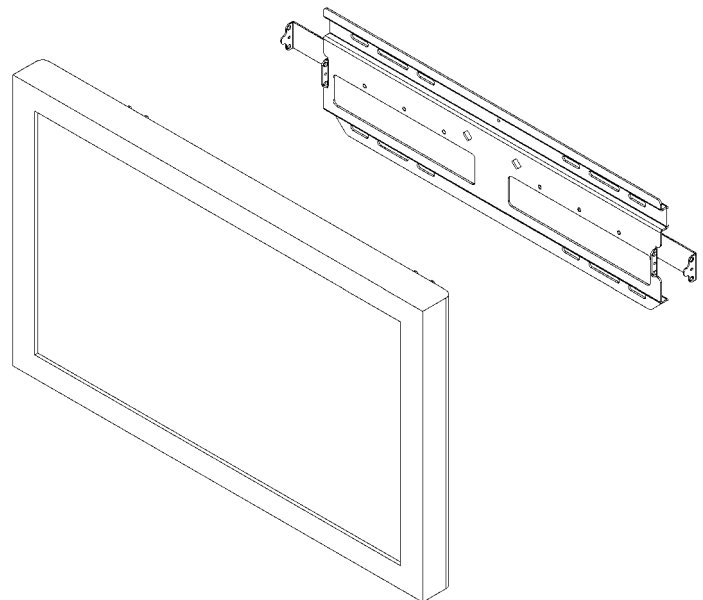
La staffa fissa consente all'utente di installare il display in una posizione fissa sulla parete. Una volta montate le staffe sul display, è sufficiente installare la staffa in modo sicuro alla parete, bloccare il display in posizione e collegare i cavi audio/video.

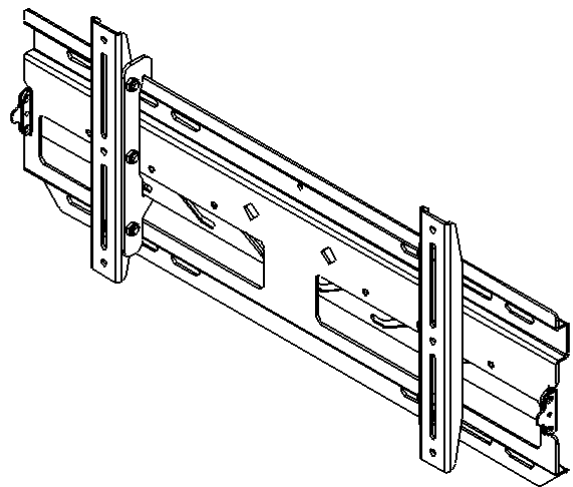

OPERAZIONI PRELIMINARI

- **ATTENZIONE - Per impedire danni alla staffa che possono influire sulla garanzia di fabbrica o renderla nulla, studiare attentamente tutte le istruzioni e figure prima di iniziare l'installazione. Prestare particolare attenzione alla sezione "Avvertenze e precauzioni importanti" a pagina 2.**
- Se si riscontra un difetto dopo il periodo iniziale di 21 giorni stabilito da Dell come decorso di Soddisfazione cliente, Chief Mfg. si impegna, a sua discrezione, a riparare o sostituire il prodotto senza alcun addebito a condizione che venga restituito entro il periodo di garanzia. Prendere nota delle informazioni di contatto di Chief Mfg. elencate di seguito.



AVVERTENZE E PRECAUZIONI IMPORTANTI

AVVERTENZA – Un'**AVVERTENZA** mette in guardia in merito alla possibilità di gravi infortuni, anche letali, qualora non si osservino le istruzioni.

ATTENZIONE – Un'**ATTENZIONE** indica la possibilità di gravi danni all'attrezzatura qualora non ci si attenga alle istruzioni al riguardo.

AVVERTENZA – **L'installazione non corretta può portare a gravi lesioni personali. Sincerarsi che gli elementi costruttivi della superficie di montaggio siano in grado di sostenere un fattore di peso ridondante pari a cinque volte il peso totale dell'attrezzatura. Se gli elementi non riescono a sostenere questo peso, rinforzarli prima di installare la staffa.**

AVVERTENZA – **Il peso del display montato sulla staffa non deve superare 79,38 kg (175 libbre) (carico massimo).**

ATTENZIONE – Ispezionare l'unità per identificare eventuali danni dovuti al trasporto. Vedere "PARTI DELLA PIASTRA A PARETE" a pagina 3.

ATTREZZI NECESSARI PER L'INSTALLAZIONE

- Gruppo di bussole (bussole da 13 mm (1/2"))
- Cacciavite a stella n. 2

NOTA – Possono essere necessari altri attrezzi in funzione del metodo di installazione.

INDICE

| | |
|-------------------------------------------------------------------------|---|
| AVVERTENZE E PRECAUZIONI IMPORTANTI | 2 |
| ATTREZZI NECESSARI PER L'INSTALLAZIONE..... | 2 |
| PARTI DELLA PIASTRA A PARETE | 3 |
| ISPEZIONARE L'UNITÀ PRIMA DELL'INSTALLAZIONE | 4 |
| INSTALLAZIONE DELLE STAFFE D'INTERFACCIA SUL DISPLAY | 4 |
| INSTALLAZIONE DELLA PIASTRA A PARETE | 5 |
| Installazione con tirafondo per legno (opzione A) | 5 |
| Installazione su calcestruzzo (opzione B) | 6 |
| Installazione con montante di collegamento in acciaio (opzione C) | 7 |
| INSTALLAZIONE DEL DISPLAY | 8 |
| RIMOZIONE DEL DISPLAY | 9 |

PARTI DELLA PIASTRA A PARETE

| ARTICOLO | DESCRIZIONE | QTÀ | ARTICOLO | DESCRIZIONE | QTÀ |
|----------|--------------------------------|-----|----------|--------------------------------------------------|-----|
| 10 | PIASTRA, staffa a parete | 1 | 70 | VITE, autofilettante | 2 |
| 20 | STAFFA, interfaccia (destra) | 1 | 80 | Tirafondo per legno, 8 mm (5/16") | 4 |
| 30 | STAFFA, interfaccia (sinistra) | 1 | 90 | RONDELLA, 8 mm (5/16") | 4 |
| 40 | VITE a stella, M6 x 12 | 4 | 100 | TASSELLO a scatto | 4 |
| 50 | RONDELLA piatta 6,3 mm (1/4") | 6 | 110 | VITE a stella, 6,3-20 x 44,4 mm (1/4-20 x 1,75") | 4 |



Figura 1. Parti della piastra a parete

ISPEZIONARE L'UNITÀ PRIMA DELL'INSTALLAZIONE

1. Ispezionare con cura la staffa per identificare eventuali danni di spedizione. Se appare un danno evidente, contattare l'ufficio reclami del vettore e non proseguire con l'installazione finché il vettore non ha esaminato il danno.

NOTA – Leggere tutte le istruzioni prima di iniziare l'installazione.

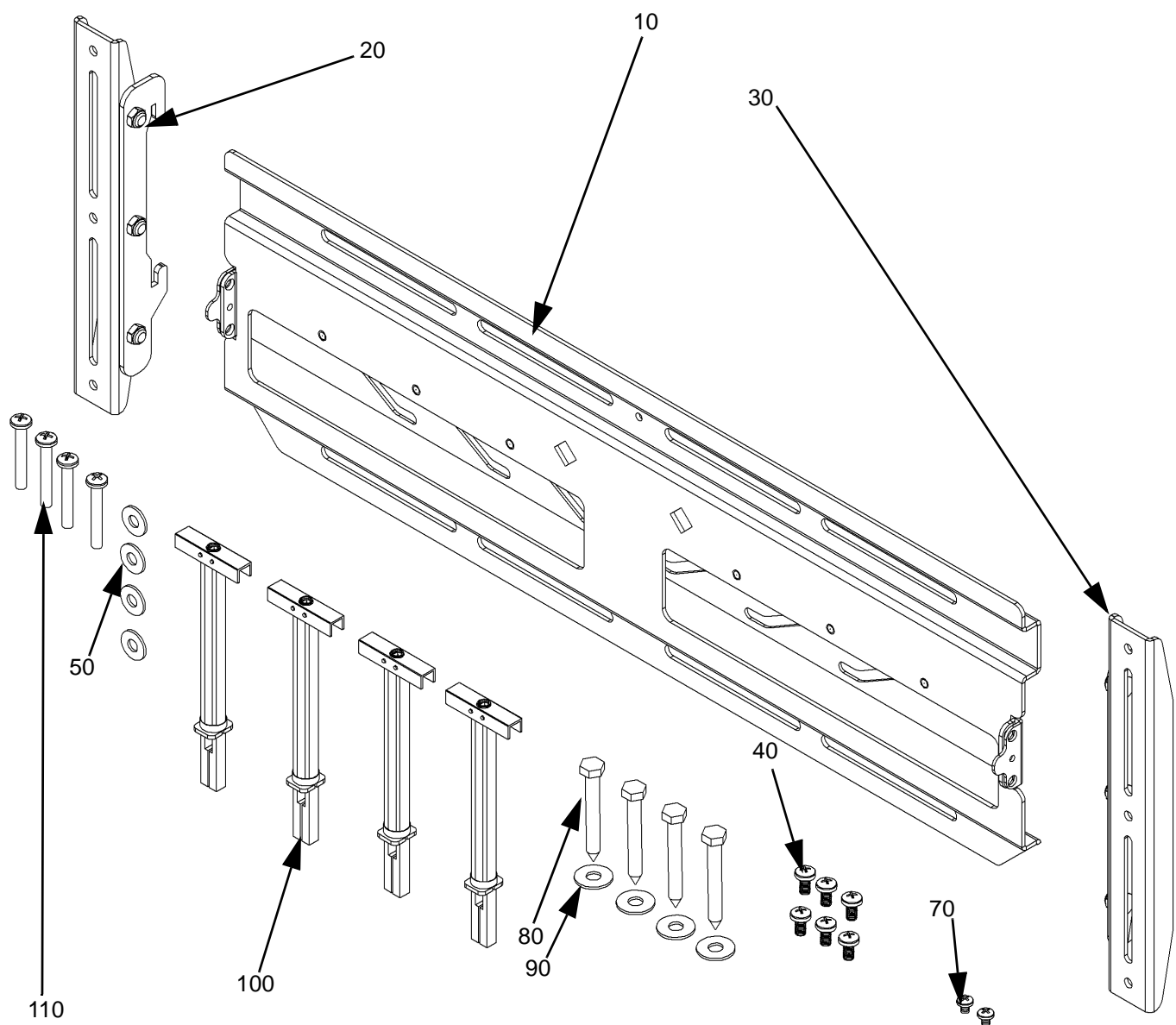
2. Disporre tutti i componenti per assicurarsi di avere tutte le parti necessarie prima di procedere (vedere "PARTI DELLA PIASTRA A PARETE" a pagina 3).

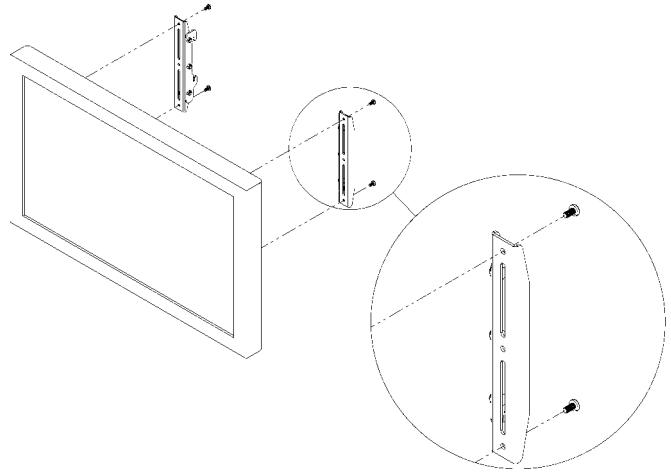

INSTALLAZIONE DELLE STAFFE D'INTERFACCIA SUL DISPLAY

Installare le staffe d'interfaccia nel modo seguente:

1. Collocare le staffe d'interfaccia (20 e 30) sul retro del display, allineando i fori con gli inserti di montaggio. Vedere la figura 2.
2. Assicurare i gruppi delle staffe sinistra e destra (20 e 30) al display mediante le viti (40).



Figura 2. Collocare le staffe sul display

INSTALLAZIONE DELLA PIASTRA A PARETE

Selezionare una delle seguenti opzioni per l'installazione della piastra a parete:

- Installazione con tirafondo per legno (opzione A)
- Installazione su calcestruzzo (opzione B)
- Installazione su montante di collegamento in acciaio (opzione C)

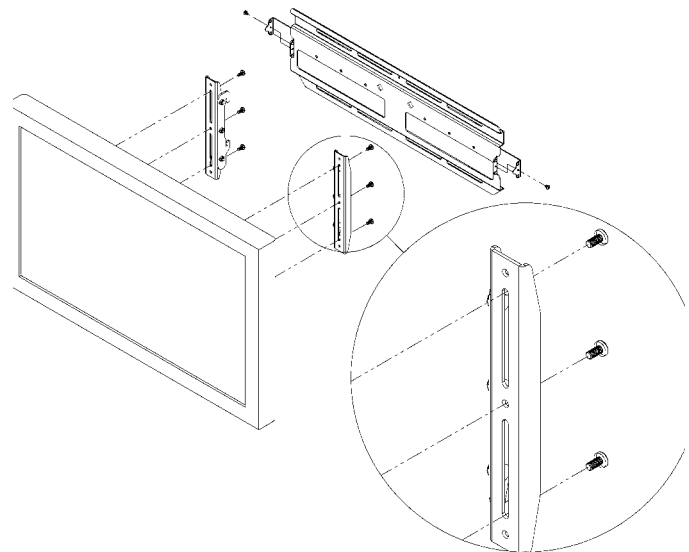
Installazione con tirafondo per legno (opzione A)

Installare la piastra a parete nel modo seguente:

AVVERTENZA – È responsabilità dell'installatore verificare che la superficie alla quale è fissata la staffa sostenga con sicurezza cinque volte il carico combinato di tutti i componenti.

1. Determinare una posizione di montaggio adatta e sollevare la piastra a parete (10) in posizione (vedere "PARTI DELLA PIASTRA A PARETE" a pagina 3).
2. Inserire un chiodo o una vite (non fornito) nel foro centrale per sostenere leggermente la piastra nella posizione di montaggio.
3. Mettere in squadra la piastra a parete (10) e praticare i fori di ancoraggio nella parete. Se si praticano i fori su montanti di legno, utilizzare un punta da trapano per legno da 6 mm (15/64").
4. Installare la piastra sulla parete utilizzando quattro tirafondi per legno (80) e 4 rondelle (90) da 8 mm (5/16").
5. Fare scorrere i fermi verso l'esterno.



Figura 3. Installazione dei tirafondi per

Installazione su muro in calcestruzzo (opzione B)

Installare la piastra a parete nel modo seguente:

AVVERTENZA – È responsabilità dell'installatore verificare che la superficie alla quale è fissata la staffa sostenga con sicurezza cinque volte il carico combinato di tutti i componenti.

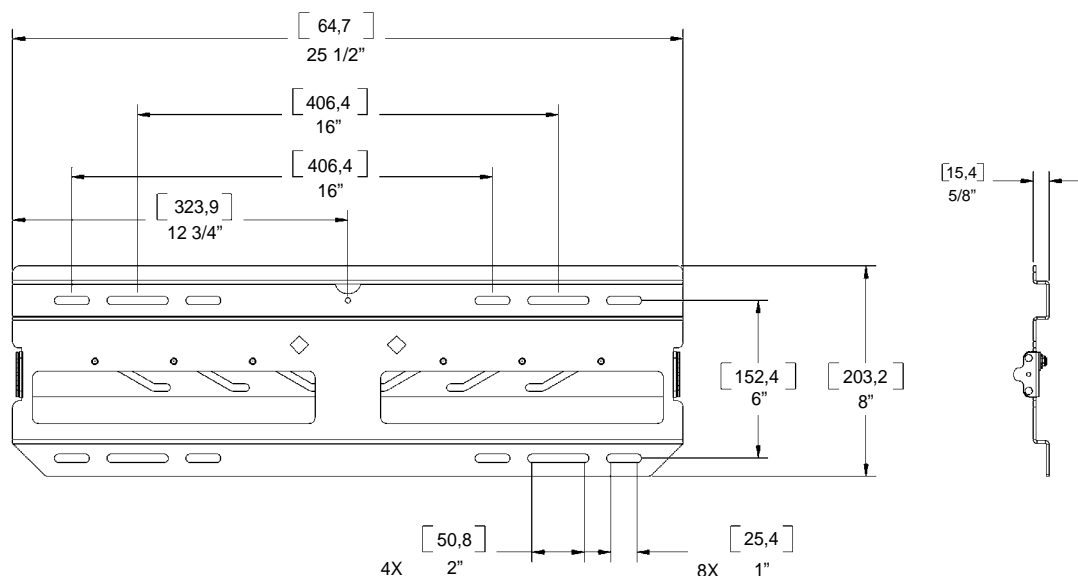
1. Determinare una posizione di montaggio adatta e sollevare la piastra a parete (10) in posizione (vedere "PARTI DELLA PIASTRA A PARETE" a pagina 3).
2. Tracciare una riga con la livella per indicare l'altezza di montaggio desiderata.
3. Tenendo la piastra da parete contro il muro in calcestruzzo accertandosi che siano in squadra.
4. Praticare quattro fori da 8 mm nei punti contrassegnati.
5. Inserire nei fori i quattro tasselli con ganasce da 8 mm (5/16") (120).
6. Installare la piastra sulla parete utilizzando quattro tirafondi per legno (80) e 4 rondelle (90) da 8 mm (5/16").
7. Fare scorrere i fermi verso l'esterno.

Installazione con montante di collegamento in acciai (opzione C)

Installare la piastra a parete nel modo seguente:

AVVERTENZA – È responsabilità dell'installatore verificare che la superficie alla quale è fissata la staffa sostenga con sicurezza cinque volte il carico combinato di tutti i componenti.

1. Determinare una posizione di montaggio adatta e sollevare la piastra a parete (10) in posizione (vedere "PARTI DELLA PIASTRA A PARETE" a pagina 3).
2. Praticare un foro da 13 mm nella posizione desiderata, assicurandosi che la parete sia spessa almeno 13 mm. Se la parete è costituita da montanti in metallo, si consiglia di installare i tasselli attraverso il cartongesso e il montante metallico (figura 4).
3. Con i tasselli in plastica (100) inseriti nel foro, ruotare l'estremità all'interno del foro perpendicolarmente alla parete (figura 5).
4. Fare scivolare l'anello in plastica del tassello sulla superficie della parete (figura 6).
5. Separare le estremità dell'estrattore per spezzare le estremità di plastica a filo con l'anello in plastica del tassello (figura 7).
6. Mediante i fori di montaggio più esterni del supporto come modello, ripetere i passaggi da 1 a 5 per i tasselli rimanenti.
7. Mediante le viti a stella 6,3-20 (1/4-20) (110) e le rondelle piatte (50), fissare la staffa alla parete (figura 8).



Figura 4.



Figura 5.

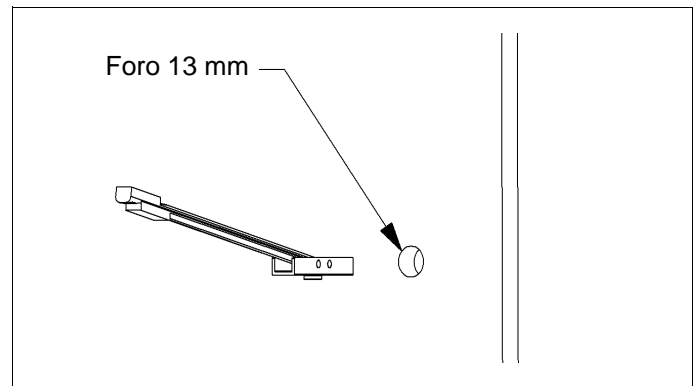

Figura 6.

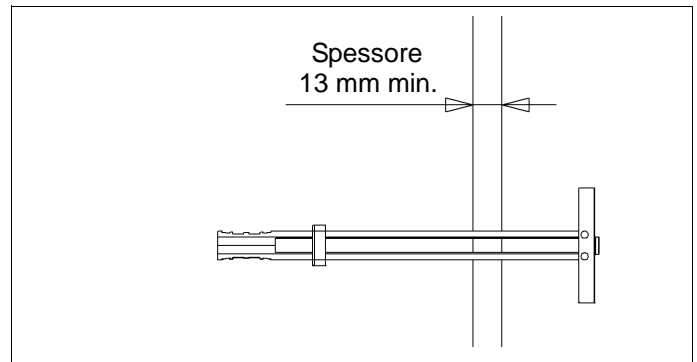

Figura 7.

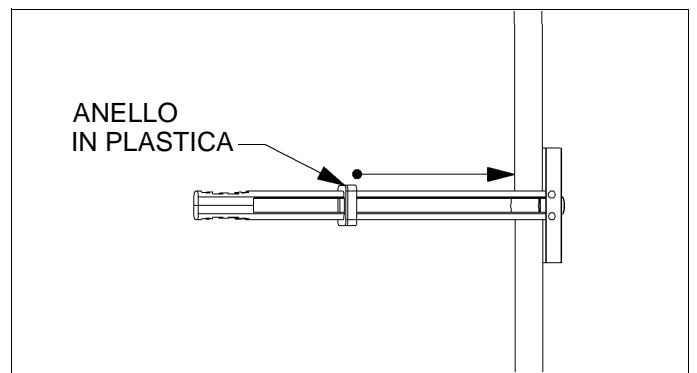

Figura 8.

INSTALLAZIONE DEL DISPLAY

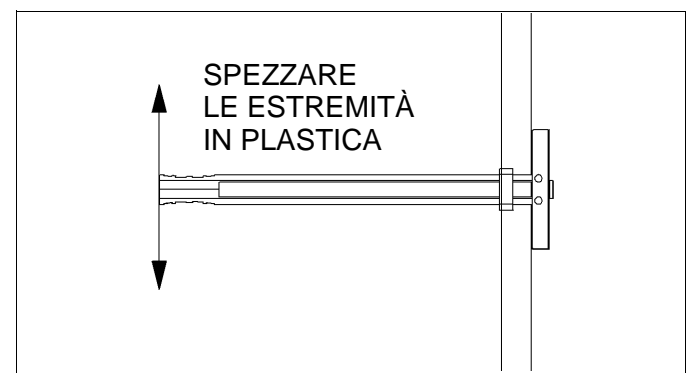
Installare il display nel modo seguente:

1. Collocare il display sulla piastra a parete (10) fissando i ganci delle staffe (20 e 30) sulla parte superiore della piastra a parete.
2. Fissare il display facendo scorrere i fermi su ciascun lato verso l'interno (figura 9).
3. Se lo si desidera, installare viti autofilettanti (70) e/o lucchetti (non forniti) per maggiore sicurezza (figura9).

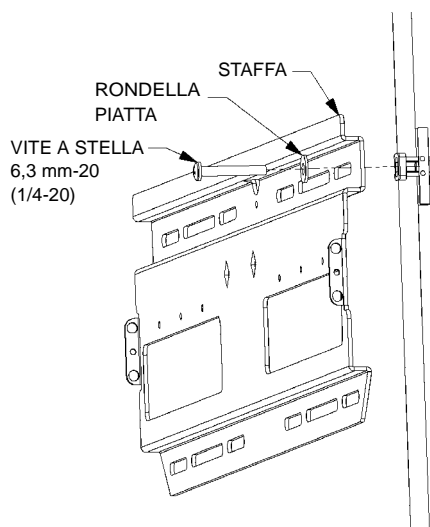

Figura 9. Fissare il display

RIMOZIONE DEL DISPLAY

Per eseguire questa operazione, rimuovere il display dalla piastra a parete nel modo seguente:

AVVERTENZA – Scollegare l'alimentazione e i cavi audio/video prima di rimuovere il display dalla staffa a parete.

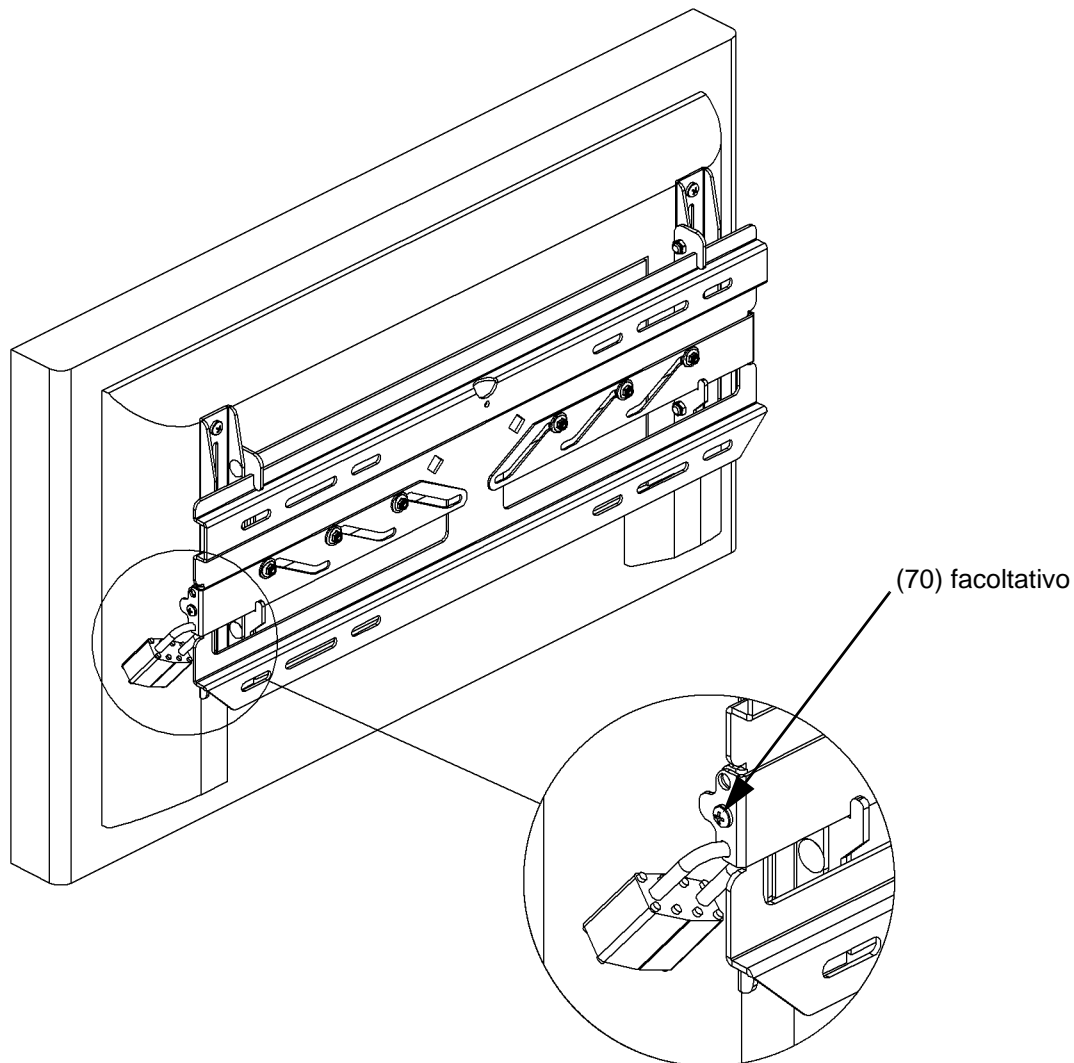
1. Se presenti, rimuovere le viti autofilettanti (70) e/o i lucchetti da entrambi i lati della piastra a parete. Questi elementi forniscono sicurezza (figura 10).
2. Fare scorrere i fermi su entrambi i lati per sganciare il display dalla piastra a parete (Vedere la figura 11).

AVVERTENZA – I display al plasma sono pesanti ed estremamente fragili. Prestare particolare attenzione quando si rimuove il display dal supporto per evitare danni all'apparecchio o lesioni personali.

3. Con l'aiuto di un'altra persona, sollevare completamente il display dalla piastra a parete (Vedere la figura 11) per rimuoverlo.



Figura 10. Rimozione degli elementi di sicurezza



Figura 11. Rimozione del display

INSTRUCTIONS D'INSTALLATION

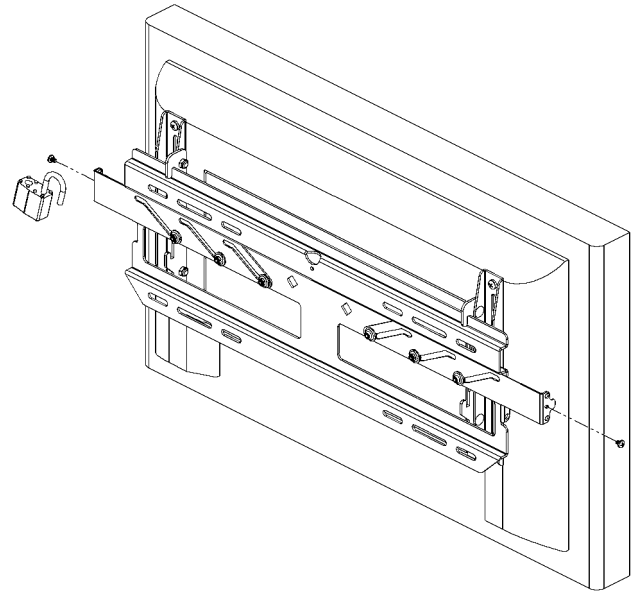
RÉF. PIÈCES MSP-DCCLCDS Fixation statique de l'écran plat

La fixation statique de l'écran plat est une solution d'installation à déconnexion rapide pour les écrans plats.

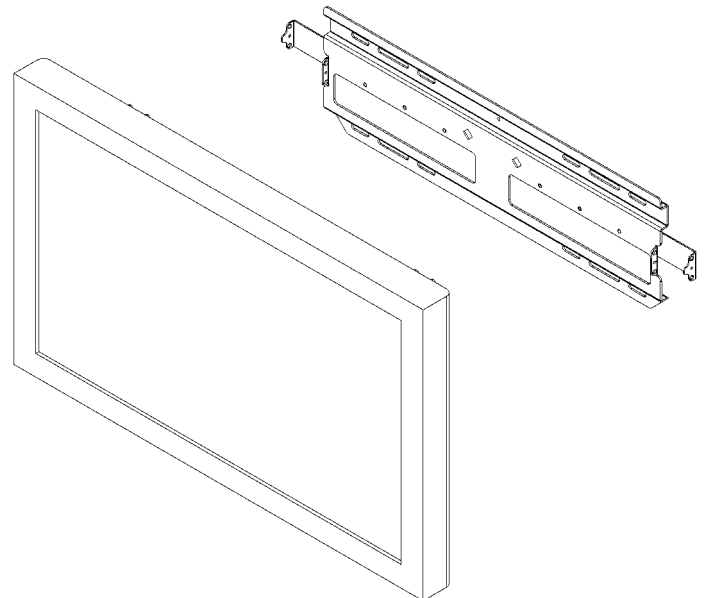
La fixation statique permet à l'utilisateur d'installer l'écran en position fixe sur le mur. Après avoir fixé les supports à votre écran, installez la fixation de manière sécuritaire sur un mur, bloquez l'écran et fixez les câbles audio/vidéo.

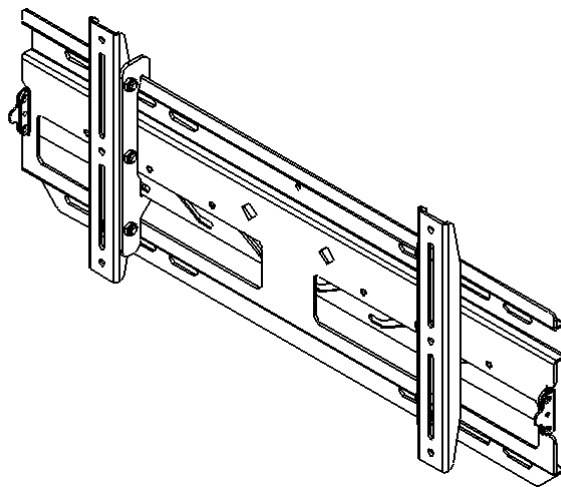

AVANT DE COMMENCER

- **ATTENTION :** Pour ne pas endommager la fixation, ce qui pourrait affecter voire annuler la garantie de l'usine, lisez attentivement les instructions et étudiez les illustrations avant de procéder à l'installation de fixation. Prêtez une attention particulière à la section « Avertissements et Précautions Importants » sur la page 2.
- En cas de défaut découvert après les premiers 21 jours offerts par Dell pour la satisfaction de la clientèle, Chief Mfg. s'engage à, selon son choix, réparer ou remplacer le produit sans frais sous condition qu'il soit renvoyé pendant la période couverte par la garantie. Prenez note des informations pour Chief Mfg. stipulées ci-dessous.



AVERTISSEMENTS ET PRÉCAUTIONS IMPORTANTS !

AVERTISSEMENT : Ce signallement vous met en garde contre la possibilité d'une blessure grave voire de la mort si vous ne respectez pas les instructions.

ATTENTION : Ce signallement vous met en garde contre la possibilité de dommage ou de destruction de l'équipement si vous ne respectez pas les instructions.

AVERTISSEMENT : Une installation erronée peut entraîner de graves blessures ! Assurez-vous que les membres structuraux sont capables de supporter un facteur de poids redondant qui soit **cing fois le poids total de l'équipement**. Si ce n'est pas le cas, renforcez les membres avant d'installer la fixation.

AVERTISSEMENT : Le poids de l'écran placé sur le FPM ne doit pas dépasser les 79,38 kg (175 lbs), la capacité de charge maximum de la fixation.

ATTENTION : Inspectez l'emballage afin de détecter tout dommage qui aurait pu avoir lieu pendant l'expédition (voir « PIÈCES POUR LA PLAQUE DE FIXATION MURALE » page 3).

OUTILS NÉCESSAIRES À L'INSTALLATION

- Jeu de douille (de 13 mm (1/2 po))
- Tournevis cruciforme, no 2

REMARQUE : D'autres outils peuvent être requis en fonction de la méthode d'installation.

TABLE DES MATIÈRES

| | |
|-------------------------------------------------------------------------|---|
| AVERTISSEMENTS ET PRÉCAUTIONS IMPORTANTS ! | 2 |
| OUTILS NÉCESSAIRES À L'INSTALLATION | 2 |
| PIÈCES POUR LA PLAQUE DE FIXATION MURALE | 3 |
| INSPECTION DE L'UNITÉ AVANT L'INSTALLATION | 4 |
| INSTALLATION DES SUPPORTS D'INTERFACE SUR L'ÉCRAN | 4 |
| INSTALLATION DE LA PLAQUE MURALE | 5 |
| Instructions d'installation avec des boulons tire-fond (option A) | 5 |
| Instructions pour installation sur béton (option B) | 6 |
| Instructions pour installation sur poteaux en acier (option C) | 7 |
| INSTALLATION DE L'ÉCRAN | 8 |
| INSTRUCTIONS DE DÉINSTALLATION DE L'ÉCRAN | 9 |

PIÈCES POUR LA PLAQUE DE FIXATION MURALE

| ÉLÉMENT | DESCRIPTION | QTÉ | ÉLÉMENT | DESCRIPTION | QTÉ |
|---------|----------------------------------|-----|---------|----------------------------------------------------------|-----|
| 10 | PLAQUE, fixation murale | 1 | 70 | VIS, auto-taraudeuse | 2 |
| 20 | SUPPORT, Interface (droit) | 1 | 80 | BOULON, tire-fond, 8 mm (5/16 po) | 4 |
| 30 | SUPPORT, Interface (gauche) | 1 | 90 | RONDELLE, 8 mm (5/16 po) | 4 |
| 40 | VIS, cruciforme, M6 x 12 | 4 | 100 | ANCRAGE, enclenchement | 4 |
| 50 | RONDELLE, plate, 6,3 mm (1/4 po) | 6 | 110 | VIS, cruciforme, 6,3 - 20 x 44,4 mm (1/4 - 20 x 1,75 po) | 4 |

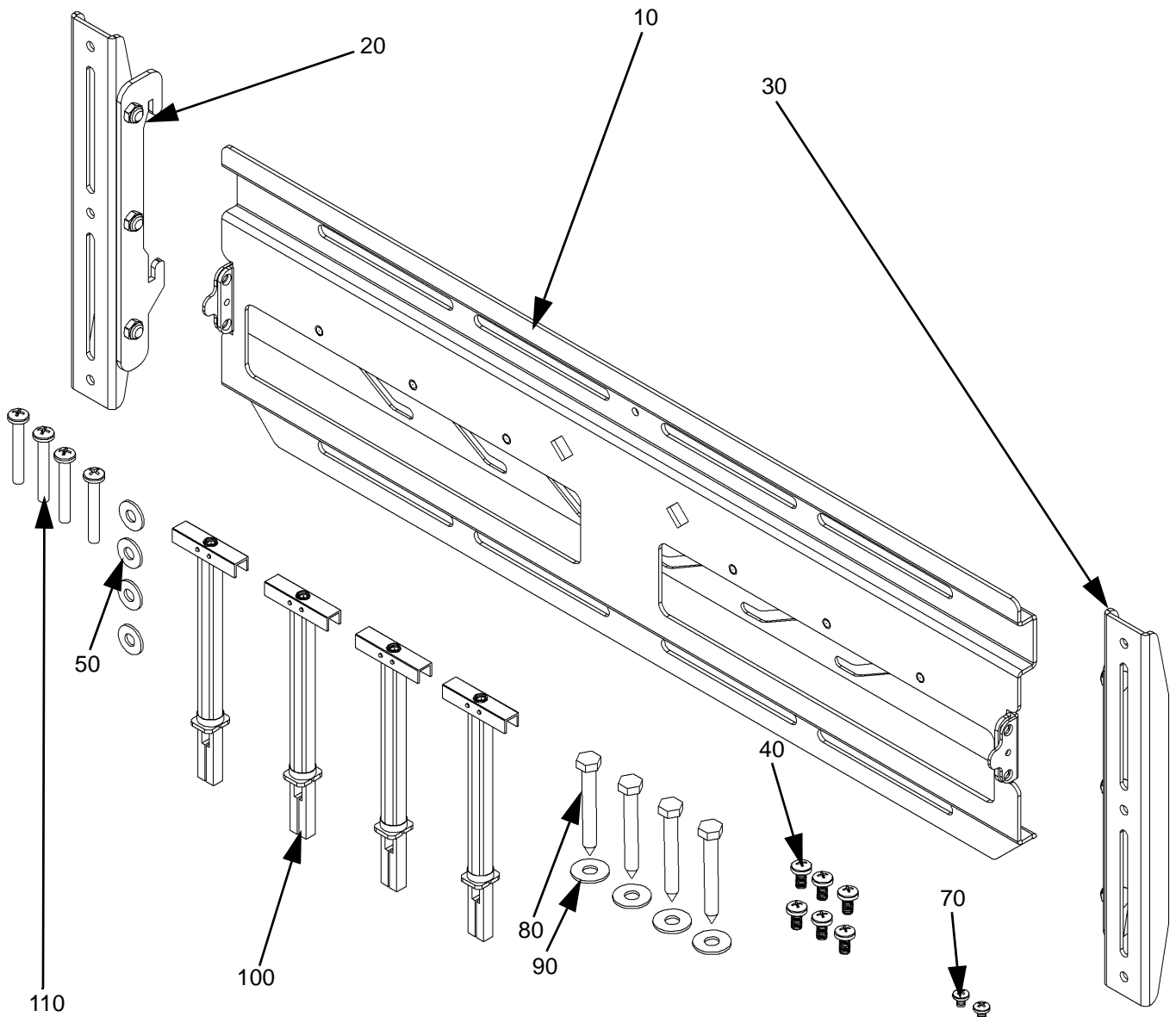

Figure 1. Pièces pour la plaque de fixation murale

INSPECTION DE L'UNITÉ AVANT L'INSTALLATION

1. Examinez le FPM attentivement pour y détecter d'éventuelles traces d'endommagements. Si des traces de dommages sont apparentes, contactez l'agent responsable des réclamations pour le transporteur. Arrêtez l'installation jusqu'à ce que le transporteur ait examiné les dommages.

REMARQUE : Prière de lire attentivement toutes les instructions avant de procéder à l'installation.

2. Étalez les composants pour garantir que vous disposez de toutes les pièces requises avant de poursuivre (voir « PIÈCES POUR LA PLAQUE DE FIXATION MURALE » page 3).

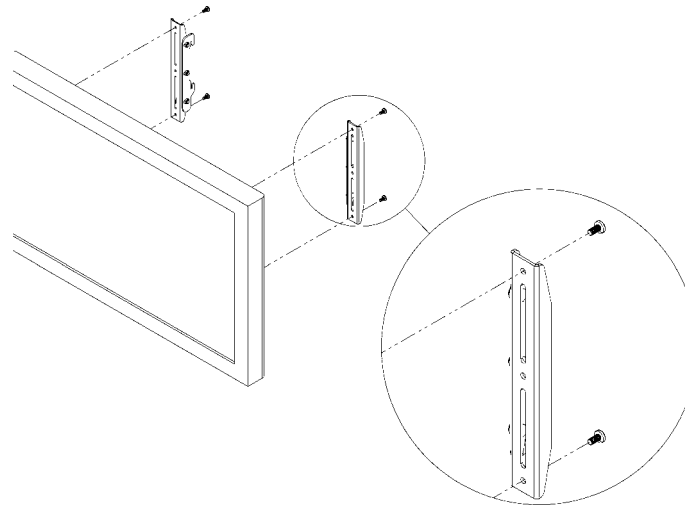

INSTALLATION DES SUPPORTS D'INTERFACE SUR L'ÉCRAN

Installez les supports d'interface comme suit :

1. Placez les supports d'interface (20 et 30) sur la partie arrière de l'écran en prenant soin d'aligner les trous avec les insertions d'installation (voir les figure 2).
2. Fixez les supports d'interface droit et gauche (20 et 30) sur l'écran à l'aide des vis (40).

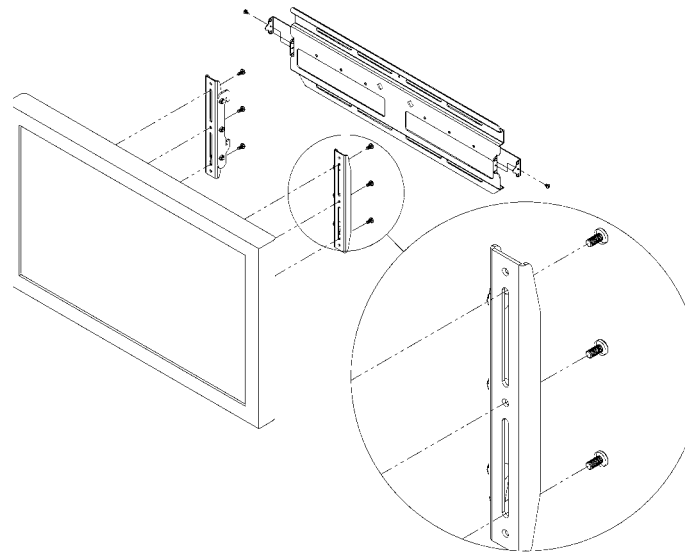

Figure 3. Placer les supports sur l'écran

INSTALLATION DE LA PLAQUE MURALE

Sélectionnez l'une des options suivantes pour installer la plaque murale :

- Instructions d'installation avec des boulons tire-fond (option A)
- Instructions pour installation sur béton (option B)
- Instructions pour installation murale sur poteau en acier (option C)

Instructions d'installation avec des boulons tire-fond (option A)

Installer la plaque murale comme suit :

AVERTISSEMENT : Il incombe à l'installateur la responsabilité de garantir que la structure sur laquelle la fixation est ancrée, supporte en toute sécurité cinq fois la charge combinée de tous les composants et équipements connectés.

1. Déterminez un emplacement convenable pour l'installation et soulevez la plaque murale (10) (voir « PIÈCES POUR LA PLAQUE DE FIXATION MURALE » page 3).
2. Placez un petit clou ou une vis (non fournis) dans le trou central, pour supporter légèrement la plaque murale à l'emplacement d'installation.
3. Soulevez la plaque murale (10) et percez les trous pilotes pour ancrer la plaque murale. Pour percer dans des poteaux en bois, utilisez des mèches de 8 mm (15/64 po).
4. En vous servant des quatre boulons tire-fond de 8 mm (5/16 po) (80) et des rondelles de 8 mm (5/16 po) (90), installez la plaque murale sur le mur.
5. Faites glisser les verrouillages vers l'extérieur.

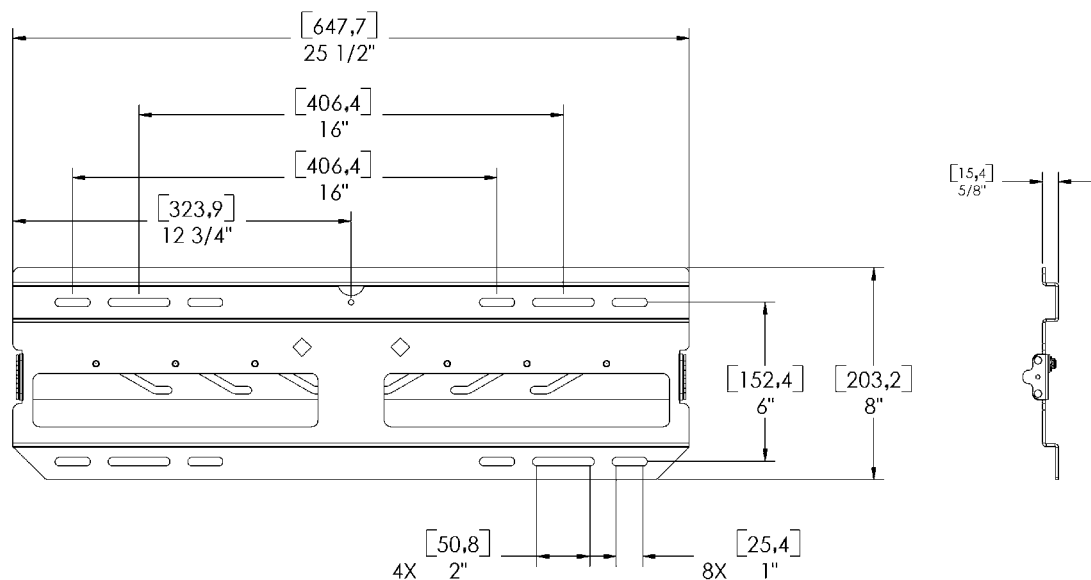

Figure 3. Installation des boulons tire-fond

Instructions d'installation sur béton (option B)

Installer la plaque murale comme suit :

AVERTISSEMENT : Il incombe à l'installateur la responsabilité de garantir que la structure sur laquelle la fixation est ancrée, supporte en toute sécurité cinq fois la charge combinée de tous les composants et équipements connectés.

1. Déterminez un emplacement convenable pour l'installation et soulevez la plaque murale (10) (voir « PIÈCES POUR LA PLAQUE DE FIXATION MURALE » page 3).
2. Utilisez un fil à plomb pour indiquer la hauteur souhaitée de la fixation.
3. Tout en tenant la plaque murale contre le mur en béton, marquez les trous de montage externe en prenant soin à ce que les trous de montage soient à niveau.
4. Percez quatre trous de 8 mm (5/16 po) dans la surface en béton aux emplacements marqués.
5. Installez les quatre ancres crocodiles (120) de 8 mm (5/16 po) dans les trous.
6. En vous servant des quatre boulons tire-fond de 8 mm (5/16 po) (80) et des rondelles de 8 mm (5/16 po) (90), sécurisez la plaque murale sur le mur.

Faites glisser les verrouillages vers l'extérieur.

Instructions pour installation sur poteaux en acier (option C)

Installer la plaque murale comme suit :

AVERTISSEMENT : Il incombe à l'installateur la responsabilité de garantir que la structure sur laquelle la fixation est ancrée, supporte en toute sécurité cinq fois la charge combinée de tous les composants et équipements connectés.

1. Déterminez un emplacement convenable pour l'installation et soulevez la plaque murale (10) (voir « PIÈCES POUR LA PLAQUE DE FIXATION MURALE » page 3).
2. Percez un trou de 13 mm à l'emplacement souhaité, en prenant soin de vérifier que l'épaisseur du mur est d'au moins 13 mm. Si le mur est fabriqué en poteaux métalliques, il est recommandé d'installer l'ancrage à travers le contreplaqué et le poteau métallique (voir figure 4).
3. A l'aide d'un ancrage plastique (100) dans le trou, faites glisser la prise pour les doigts ensemble pour tourner l'extrémité à l'intérieur du trou perpendiculairement au mur (voir figure 5).
4. Faites glisser la bague plastique de l'ancrage vers la surface du mur (voir figure 6).
5. Écartez les extrémités de la prise pour les doigts afin de briser les extrémités plastiques et l'affleurer avec la bague plastique de l'ancrage (voir figure 7).
6. En vous servant des trous d'installation les plus externes comme gabarit, répétez les étapes 1 à 5 pour installer les ancrages restants.
7. En vous servant des vis à tête cruciforme 6,3 - 20 (1/4 - 20) (110) et des rondelles plates (50), sécurisez la fixation au mur (voir figure 8).

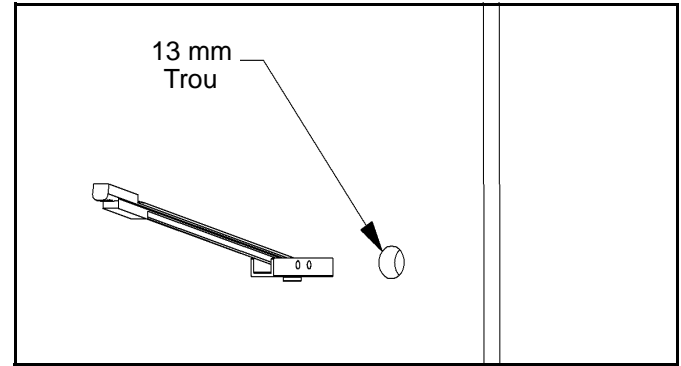

Figure 4.

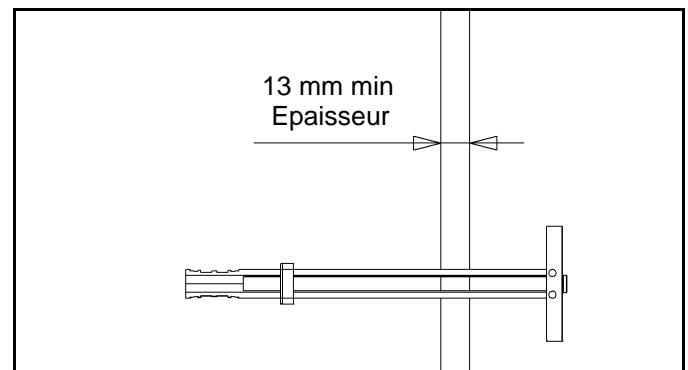

Figure 5.

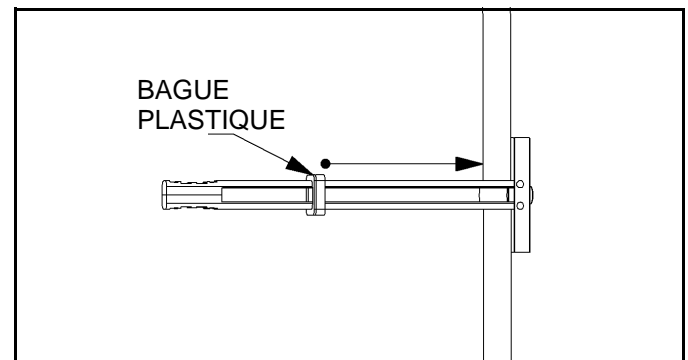

Figure 6.

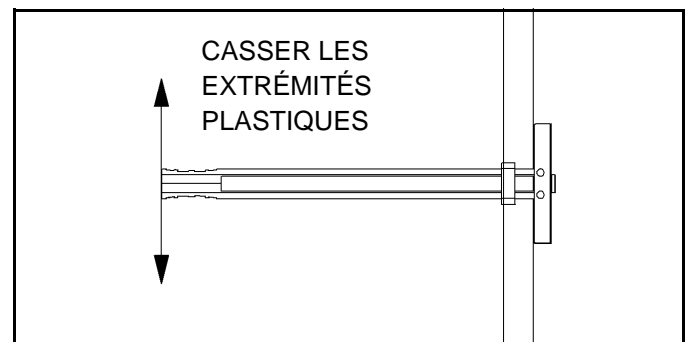

Figure 7.

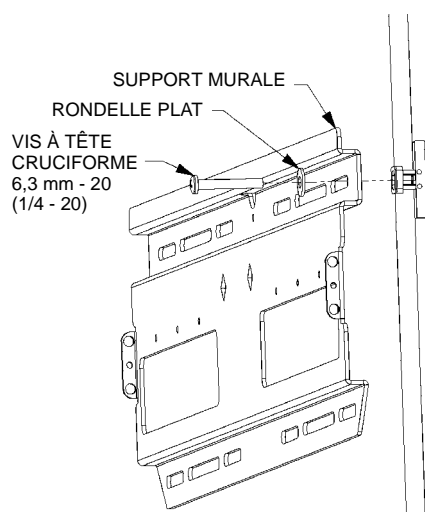

Figure 8.

INSTALLATION DE L'ÉCRAN

Installez l'écran comme suit :

1. Placez l'écran sur la plaque murale (10) en plaçant les crochets des supports (20 et 30) en haut de la plaque murale.
2. Sécurisez l'écran en glissant les loquets, de chaque côté, vers l'intérieur (voir figure 9).
3. Vous pouvez éventuellement installer des vis auto-taraudeuses (70) et/ou des cadenas (non fournis) pour optimiser la sécurité (voir figure 9).

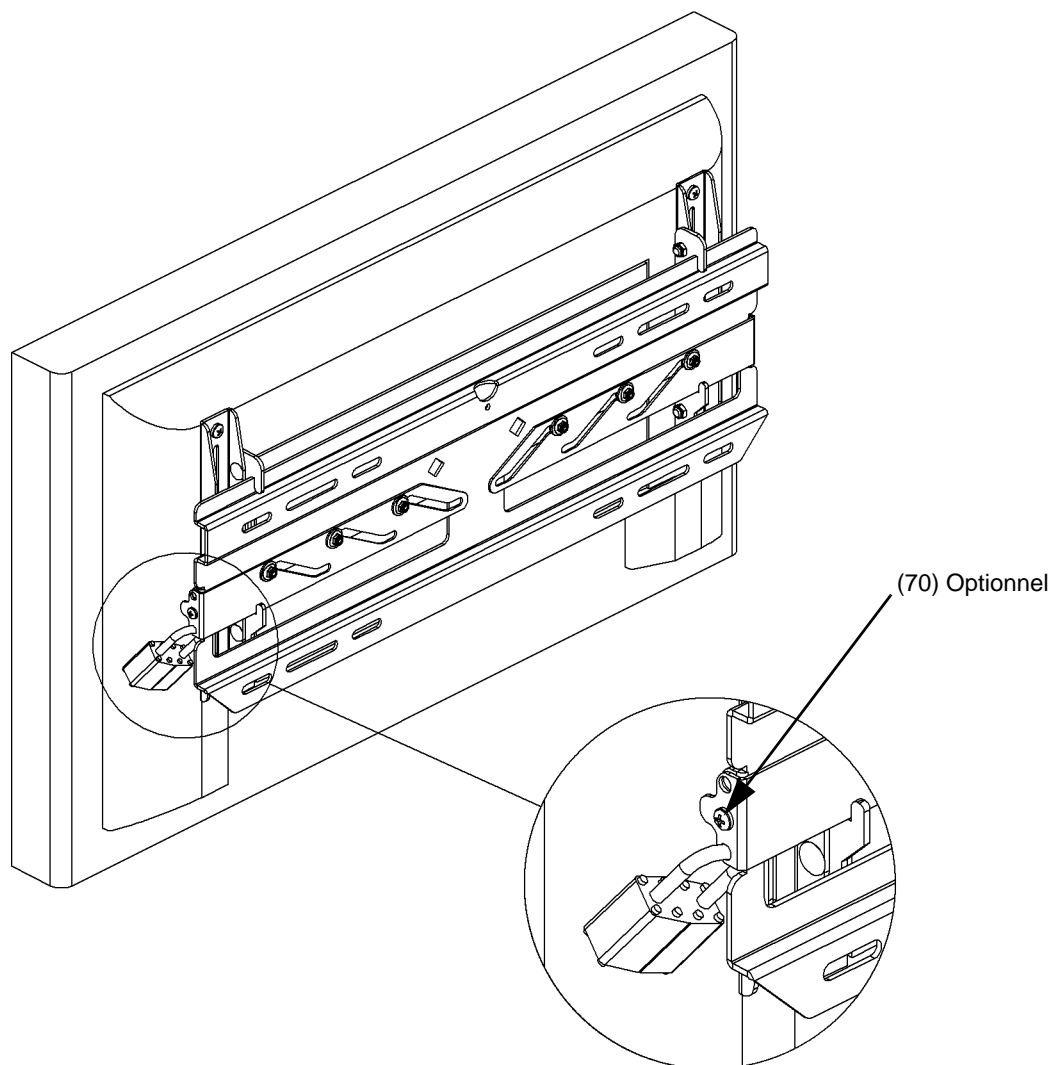

Figure 9. Sécuriser l'écran

INSTRUCTIONS DE DÉINSTALLATION DE L'ÉCRAN

Pour effectuer toute opération d'entretien / réparation sur l'écran, vous devez le désinstaller du mur, comme suit :

AVERTISSEMENT : Débranchez les câbles audio/vidéo avant de désinstaller l'écran de sa fixation murale.

1. Vous pouvez, le cas échéant, enlever des vis auto-taraudeuses (70) et/ou des cadenas sur les deux côtés de la plaque murale. Ces éléments renforcent la sécurité (voir figure 10).
2. Faites glisser les verrouillages de sécurité sur les deux côtés pour désengager l'écran de la plaque murale (voir figure 11).

AVERTISSEMENT : L'écran à plasma est lourd et particulièrement fragile. Prenez toutes les précautions nécessaires lorsque vous désinstallez l'écran de la fixation afin d'éviter d'endommager l'équipement ou de vous blesser.

3. Avec l'aide d'une autre personne, soulevez l'écran et sortez-le de la plaque murale (voir figure 11) pour dégager l'écran du mur.

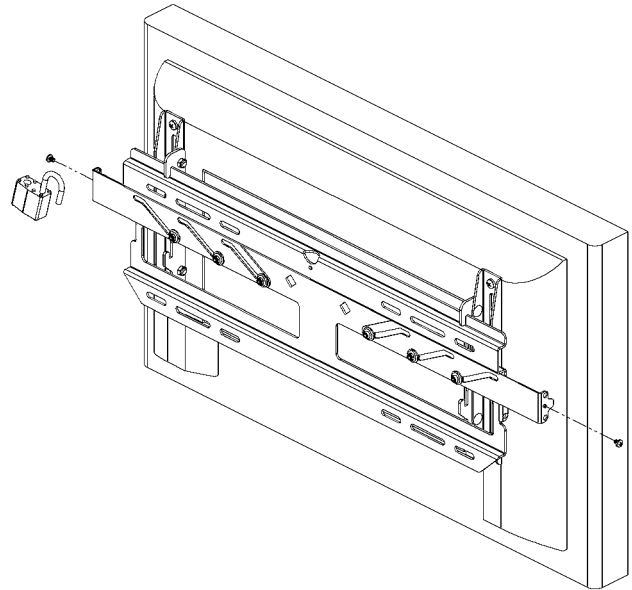

Figure 10. Enlever la quincaillerie de sécurité

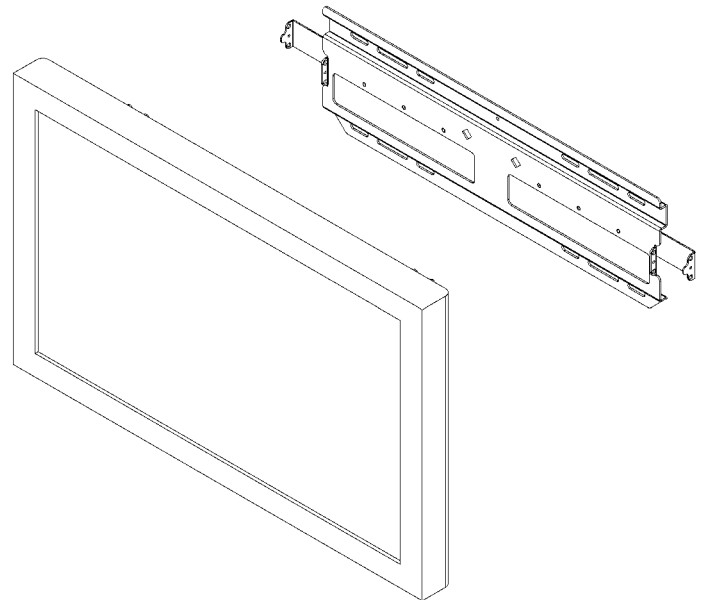

Figure 11. Désinstaller l'écran

